

SAFETY MIRROR

& SAFETY PARKING GOODS

安全ミラー・防犯・保安・駐車場用品カタログ

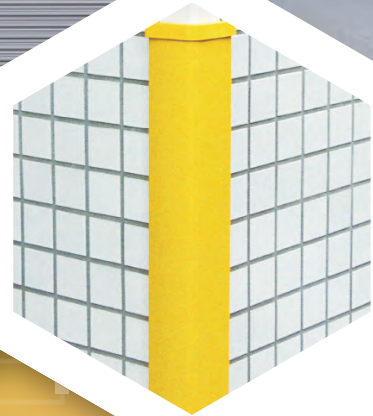

商品取扱使用例

■ 駐車場関連

- ・カーブミラー
- ・コーナーガード
- ・セフティガード
- ・高さ制限バー
- ・規制標示板
- ・ジョイステップ
- ・プレスガード
- ・車止め
- ・H鋼エッジカバー
- ・屋外用カメラ
- ・セフティスタンド
- ・ラインテープ
- ・車線分離標
- ・マジカルミラー

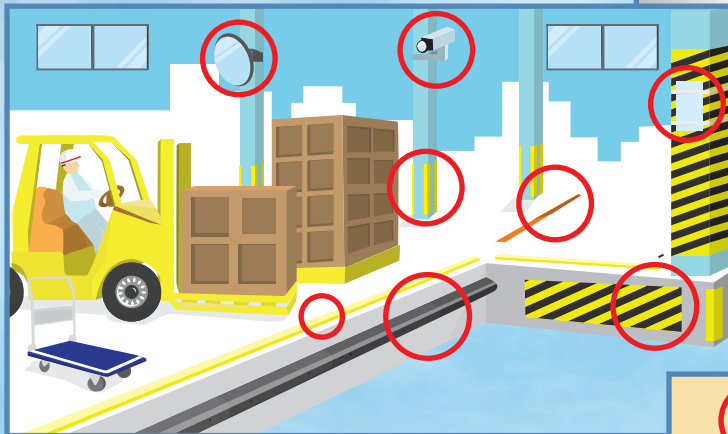
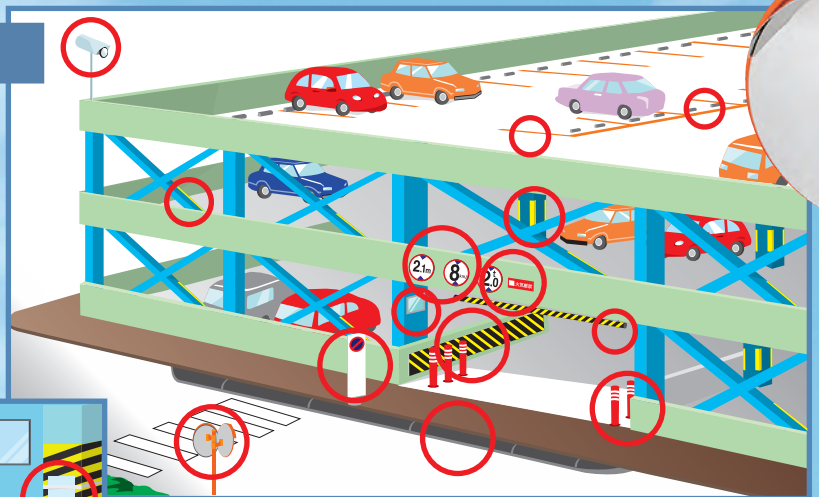

■ 荷受場関連

- ・カーブミラー
- ・セフティガード
- ・ステンレスベルト
- ・屋内用カメラ
- ・サインプレート
- ・ホームストッパー
- ・コーナーガード
- ・ターミナルラバー

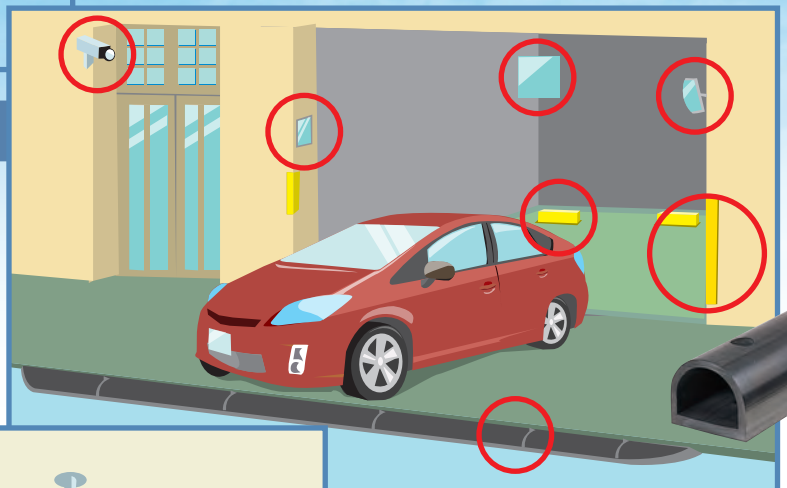

■ 個人ガレージ関連

- ・ガレージミラー
- ・コーナーガード
- ・ジョイステップ
- ・エクステリアミラー
- ・マジカルミラー
- ・車止め
- ・セフティスタンド
- ・屋外用カメラ
- ・コーナー専用ミラー



■ 小型（大型）店舗関連

- ・防犯ミラー
- ・半球ミラー
- ・防犯ストラップ
- ・ドーム型カメラ
- ・屋内用カメラ
- ・屋外用カメラ

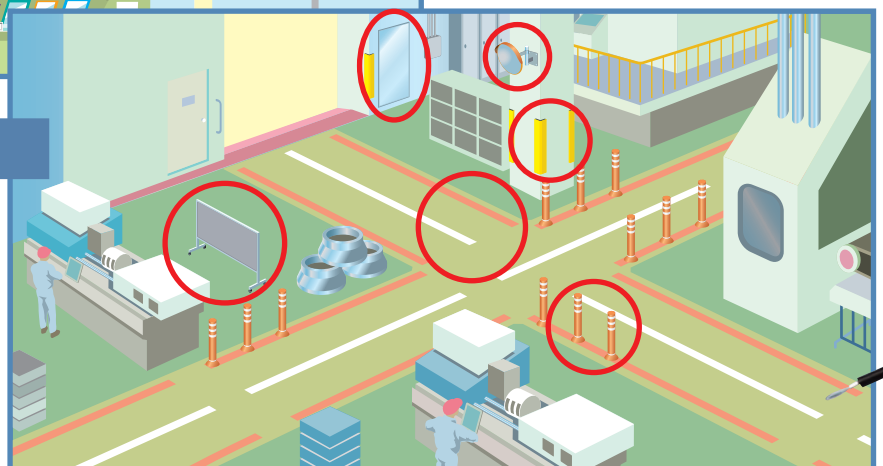

■ 工場内関連

- ・キャストミラー
- ・アンカーミラー
- ・カーブミラー
- ・姿見ミラー
- ・ラインテープ
- ・コーナーガード
- ・車線分離標

※優れた品質と高い技術で製品化されたシンエイのプロダクトは、使用状況に応じて幅広いラインアップをご用意しております。

安全ミラー

カーブミラー (小型)

ミニガレージミラー	3
ガレージミラー	3
マグネットミラー	3
ツインミラー	4
ガレージミラー (SST)	4
ガレージミラー (SSG)	7
ステンレスミラー	9
アクリルミラー	9
マジカルミラー	12
エクステリアミラー	12

カーブミラー (大型)

アクリル	13
ステンレス	13
カスタムステンレス	13
クリアコートミラー	14
くもり防止ミラー	14

防犯ミラー

フレキシブルタイプ	17
固定タイプ	17
マグネットタイプ	18
クランプタイプ	18
クリップタイプ	18
半球ミラーハーフ	18
自立型スタンドタイプ	18
半球ミラー	19
半球ミラー (スリムタイプ)	19
直角コーナー専用ミラー	20
スペースミラー	20

フロントアンダーミラー	24
リア用アンダーミラー	24
ロードビューミラー	25
4t サイドアンダーミラー	26
サイド補助ミラー	26
フォークリフト用ミラー	27
フォークリフト用品	28

コーナーガード	27
セフティガード	31
ターミナルラバー (中空)	33
ターミナルラバー (無垢)	33
H鋼エッジカバー	35
ホームストッパー	35
段差ステップ	36
路面ラインテープ	36
車止メ	36
高さ制限バー	37
車線分離標 (ラバーポール)	37
規制標示板	37

タイヤ歯止め	38
ブースターケーブル	38
停止表示板	38
非常信号灯	38
リフレクター・反射鏡	39
再帰反射ベルト	39
反射テープ	39

防犯カメラシステム	40
ダミーカメラ	40
防犯ストラップ	41
リールコード	41
セフティホルダー	42
ペットボトルホルダー	42
カラビナ付セフティホルダー	42

点検ミラー

車両用確認ミラー	21
工業用点検ミラー	21
工業用アルミ平面ミラー	22
工業用姿見ミラー	22
平面ミラー (小型)	22
自立スタンドミラー	22
工業用出入口ミラー	22

枠なしミラー

ステンレスミラー (平面)	23
アクリルミラー (平面)	23
アクリルミラー (曲面)	23
樹脂ミラー (平面)	23
プラスチックミラー (平面)	23
アルミ平面ミラー	23
ステンレス平面ミラー	23

オート
アクセサリ

安全用品

セフティ
パーツ

防犯・
セキュリティ
グッズ

締金具

ステンレスベルト	43
プラスチックベルト	43
ステンレスベルトパーツ	43

商品一覧表

商品一覧表 (商品リスト)	44
---------------	----

SE・TSシリーズ オーソドックスなミラーで標準タイプです

ミニガレージミラー

※鏡面飛散防止加工……鏡面が破損しても飛び散りにくい加工をしています。

SE-10A



SE-10B



SE-8B



SE-8A

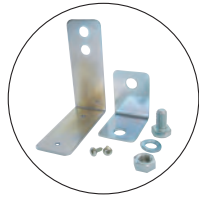

- ▶材質／(ミラー部)ガラス
(本体)樹脂P.P
(ステー)鉄(ユニクロメッキ)
- ▶鏡面飛散防止加工(SE-8Aは除く)
- ▶取付金具付

〈取付け例〉



〈取付け図〉

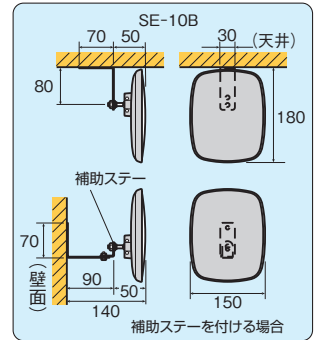

●丸型

品番	サイズ	曲面R	重量	品番	サイズ	曲面R	重量
SE-10A	丸 147φ(黒)	300mm	0.23kg	SE-10B	150×180mm(黒)	600mm	0.28kg
SE-10A(W)	丸 147φ(白)	300mm	0.23kg	SE-10B(W)	150×180mm(白)	600mm	0.28kg
SE-8A	丸 115φ(黒)	100mm	0.19kg	SE-8B	88×155mm	300mm	0.22kg

●角型

ガレージミラー

SE-30A



SE-20B



〈取付け例〉

〈取付け図〉

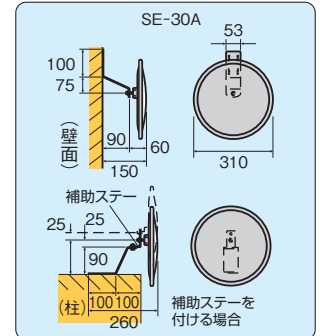

※このアイテムには厳寒地域(-30℃)用もございます。

●丸型

品番	サイズ	曲面R	重量	品番	サイズ	曲面R	重量
SE-20A	丸 210φ	250mm	0.48kg	SE-20B	190×240mm	300mm	0.58kg
SE-30A	丸 310φ	600mm	0.76kg	SE-30B	230×310mm	600mm	0.75kg
SE-35A	丸 360φ	1000mm	0.97kg	SE-35B	290×390mm	1000mm	0.99kg
				SE-33B	320×175mm	650mm	0.53kg

●角型

マグネットミラー

SE-15A



SE-15B



SE-11B



SE-15A
(W)



- ▶材質／(ミラー部)ガラス
(本体)樹脂P.P
(ステー)鉄(ユニクロ)
- ▶鏡面飛散防止加工(SE-11Aは除く)
- ▶取付金具付
- マグネットタイプだから穴あけ不用
(場合により、直接ビス止めもできます)
- 角度が自在で軽量

〈取付け図〉〈構造図〉

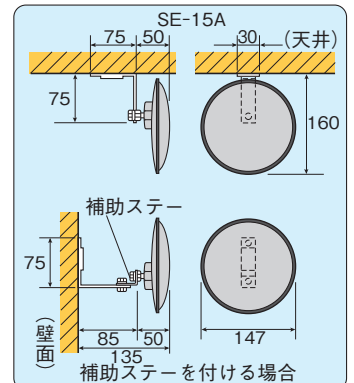

品番	サイズ(カラー)	曲面R	重量
SE-15A	丸 147φ(黒)	300mm	0.23kg
SE-15A(W)	丸 147φ(白)	300mm	0.23kg
SE-15B	角 150×180mm(黒)	600mm	0.28kg
SE-15B(W)	角 150×180mm(白)	600mm	0.28kg
SE-11A	丸 115φ(黒)	100mm	0.17kg
SE-11B	角 88×155mm(黒)	300mm	0.20kg

※曲面 R(曲率半径)…鏡面の球面半径のことです。

ツインミラー (2面鏡タイプ)

TS-5(表)



TS-5(裏)



〈取付け例〉 TS-5



〈取付け図〉〈構造図〉

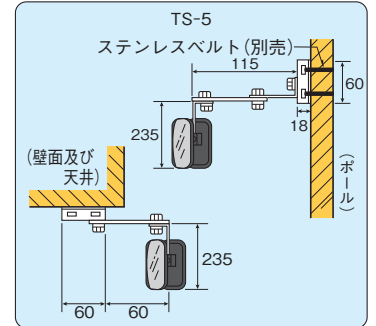

TS-10

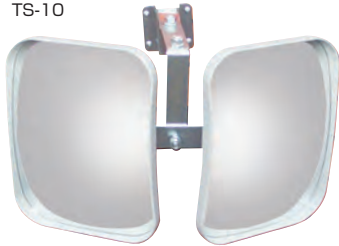

TS-20



〈取付け図〉〈構造図〉

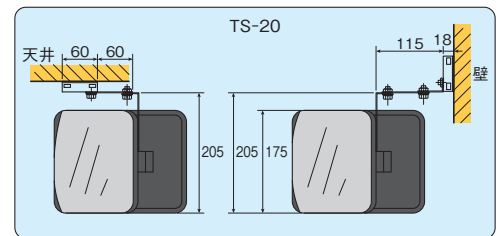

- ▶材質／(ミラー部)ガラス
(本体)樹脂P.P
(ステー)鉄(ユニクロ)

- 左右確認がしやすい
- 屋外、室内ともOK

- ▶鏡面飛散防止加工
- ▶取付金具付
- ▶角度は自在

●金属部分がすべてステンレス製のアイテムです

品番	ミラーサイズ	曲面R	重量	品番	ミラーサイズ	曲面R	重量
TS-5	角 175×150mm	300mm	0.76kg	TS-5S	角 175×150mm	300mm	0.76kg
TS-10	角 240×190mm	300mm	1.10kg	TS-10S	角 240×190mm	300mm	1.10kg
TS-20	角 320×175mm	650mm	1.50kg	TS-20S	角 320×175mm	650mm	1.50kg

SST シリーズ

鉄製ですので、丈夫で強いです

SST ガレージミラー (裏板は鉄製)

小型

- ▶材質／(ミラー部)ガラス
(ボデー本体)ビニール鋼板
(ステー)鉄(焼付塗装)
(補助ステー)鉄(ユニクロメッキ)

- ▶鏡面飛散防止加工
- ▶取付金具付

- 厳寒冷地域、温暖地域に対応可
- 枠タイプですので安全性が高く、レンズ交換ができるので経済的

※15A、16B、30A、35Aの裏板はアイボリー色です

●丸型

●角型

品番	サイズ	曲面R	重量(kg)	品番	サイズ	曲面R	重量(kg)
SST-15A	丸 147φ	300mm	0.26	SST-16B	角 205×125	600mm	0.31
SST-20A	丸 210φ	250mm	0.64	SST-20B	角 240×190	300mm	0.74
SST-30A	丸 310φ	600mm	1.06	SST-30B	角 310×230	600mm	0.98
SST-35A	丸 360φ	1000mm	1.29	SST-35B	角 390×290	1000mm	1.35

SST-16B(表)



SST-16B(裏)



SST-20A(表)

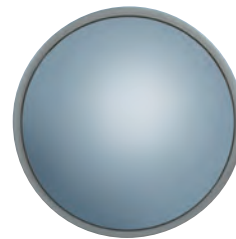

SST-20A(裏)



SST-30B(裏)



〈取付け図〉

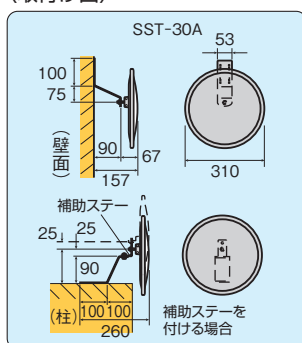

補修レンズ

L-20A

L-30B



●SSTタイプの交換用レンズです (ガラスミラー)

品番	品名	品番	品名
L-15A	SST-15Aレンズ	L-16B	SST-16Bレンズ
L-20A	SST-20Aレンズ	L-20B	SST-20Bレンズ
L-30A	SST-30Aレンズ	L-30B	SST-30Bレンズ
L-35A	SST-35Aレンズ	L-35B	SST-35Bレンズ

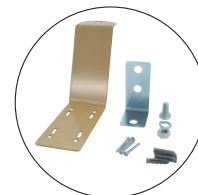

〈使用例〉



オプション

1 (縮金具)

- ボール、門柱へのミラーの取付けに
- テレビアンテナなど取付ける時
- 強力な縮付けが必要な時

ベルトを取りつきたい所に巻きつけ、ラチェット機構で強力に固定します。従来の金具を使用できない箇所にご使用ください。ミラーのほか、アンテナ、標識板等の取り付けにもご利用いただけます。

〈取付け図〉

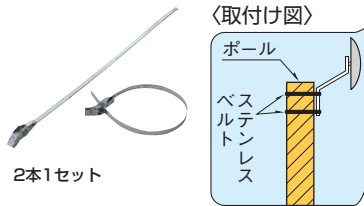

〈使用例〉



品番	サイズ	適用径範囲
SL-103	10mm幅×300	φ80mm以内
SL-104	10mm幅×400	φ100mm以内
SL-106	10mm幅×600	φ160mm以内
SL-109	10mm幅×900	φ260mm以内
SL-112	10mm幅×1200	φ350mm以内
SL-115	10mm幅×1500	φ450mm以内
SL-212	20mm幅×1200	φ350mm以内
SL-215	20mm幅×1500	φ450mm以内

2 (コンクリート用) プラグネジセット

樹脂プラグネジセット
SK-01、SK-05



品番	ネジ(材質、サイズ)	プラグ(材質、サイズ)	入数
SK-01	鉄(メッキ) 3.1×25	ポリエチレン 5×25	4セット
SK-05	ステンレス 3.0×25	ポリエチレン 5×25	4セット

●ドリル径は5φmm、深さは27mm

3 (はさみ込み金具)

どこでもクランプ

- ブロック・門扉などにはさみ込んで取付けられる
- 取付け場所に穴をあけずに固定できる
- 取付け場所の幅がSK-11で50~270mmまでOK

●レギュラータイプ

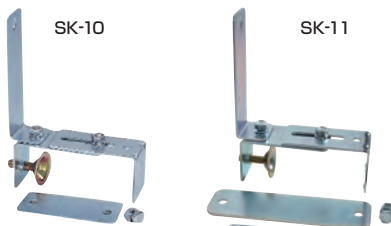

●しっかりタイプ



〈取付け例〉



〈取付け図〉〈構造図〉

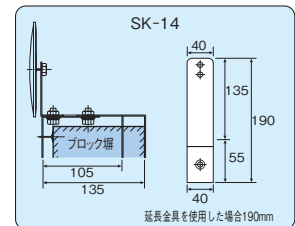
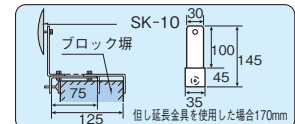

●レギュラータイプ

品番	材質	有効幅
SK-10	鉄(ユニクロ)	50~170mm
SK-11	鉄(ユニクロ)	50~270mm
SK-15	ステンレス	50~185mm

●しっかりタイプ(材料が厚手)

品番	材質	有効幅
SK-14	鉄(ユニクロ)	50~185mm
SK-14-1	鉄(ユニクロ)	50~300mm
SK-14S	ステンレス	50~185mm
SK-14S-1	ステンレス	50~300mm

4 (ボール取付専用金具)

ボール用つかみ金具
SK-30

- 取付けボールの径が25~60.5mm(有効範囲)までOK
- スパナー(13mm用)1つでしっかり固定できる

〈取付け例〉



〈取付け図〉

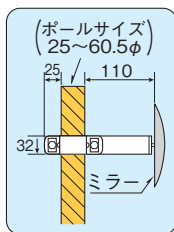

品番	材質
SK-30	鉄(ユニクロ)
SK-35	ステンレス

※ミラーとボールは別売です。

5 (穴あけ不要接着タイプ)

取付け板キット SK-50
(接着剤&木板ベース付)



取付け場所がコンクリート、モルタル、金属板、タイルなどの時に穴あけ作業のいらない接着剤タイプのパーツです。

〈取付け図〉〈構造図〉

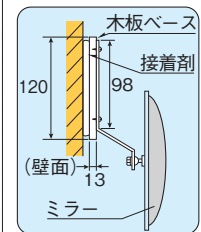

品番	タッピングネジ	入数
SK-50	3×10 鉄(ユニクロ)	4本
SK-55	3×10 ステンレス	4本

※ミラーは別売です。

6 (フレキ&クリップ)

フレキ&クリップ
SK-60

- ▶サイズ/(フレキ部)200mm
- ▶材質/(フレキ部)ステンレス (クリップ部)焼付塗装
- ▶仕様 丸パイプ(20~60mmまで) 平板(10~60mm厚)に挟み込みOK
※SE-35A、B、33B SST-35A、Bは不可

〈構造図〉

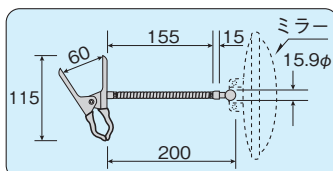

※ミラーは別売です。

7 (フレキ&マグネット)

フレキ&マグネット
SK-65

- ▶サイズ/(フレキ部)200mm
- ▶材質/(フレキ部)ステンレス (マグネットケース)鉄(ユニクロ)
- マグネットで取付
- 角度調節が自在
- Wマグネットですので超強力
※SE-35A、35B、33B、SST-35A、35Bは不可

〈取付け例〉



※ミラーは別売です。

オプション

8 (置き型スタンド台タイプ)

組立式 ミラースタンド台 SK-70

- ▶サイズ(全体の高さ)/径19φ×1230mm (ベース台)/丸360×高さ30mm
- ▶材質・仕上/スチール・焼付塗装
- ▶重量/1.8kg
- ミラーの取付け場所がない場合に使用に
- 車の後方の確認及びライトのチェックに最適
- 持ち運びが容易
- ※SE-35A・B、SST-35A・B、TSタイプはSK-75をお買い求め下さい。
- ※風の強い場所では使用不可。



(転倒防止ウエイト)

ミラースタンド台の転倒防止に SK-75

- ▶サイズ/360×360×H25mm
- ▶重量/2.0kg



9 (簡易組立自立ポールタイプ)

組立式 ミラースタンド台 SK-73

取付けるところがない場合、ポールを立てて設置するパーツです

- ▶サイズ(全体の高さ)/径19φ×1210mm
- ▶材質・仕上/鉄・ユニクロメッキ
- ▶付属品/U字19φ、L型金具、スペーサー、アンカー
- 出入口に取付スペースがないときに
- アンカーなどで取付が出来る為、取付けが容易
- 勾配が少しある所でもスペーサーで調整が出来る
- 台座がコンパクトですので、気に入ります



11 (長ピボット)

SK-07

ミラー部と取付金具を接続させ自在に動かす部品で、ミラーを少し前に出したい又は見える範囲の角度を上げたい、下げたいときの為のパーツです。

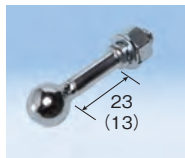

12 (H鋼取付専用金具)

SK-13 H鋼に直接取付ける為の金具です

- ▶材質/鉄又はステンレス
- 取付けが簡単
- 角度調節が自在

※他にも厚板用のアイテムがございます

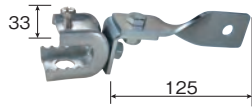

〈取付け例〉



品番	材質	有効サイズ
SK-13	鉄(ユニクロ)	5~16mm
SK-13-1	鉄(ユニクロ)	14~23mm
SK-13S	ステンレス	5~16mm
SK-13S-1	ステンレス	14~23mm

14 (天井専用金具)

SK-95

簡単に天井へ取付ける為の金具です

- ▶材質/(フレキシ部)ステンレス (台座)鉄(クロームメッキ)
- 台座ベースを先につけるので取付けがラクラク!
- 石こうボード用アンカー付

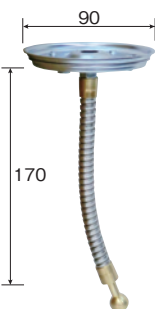

〈取付け例〉



15 (天端用挟み込み金具)

SK-16

物、部材の頂点が下のブロックよりサイズが大きい場合に挟む金具です



〈構造図〉

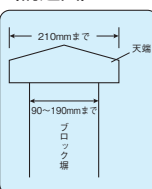

〈取付け例〉



10 (門柱専用金具)

SK-90N

▶材質/(パイプ部)鉄(焼付塗装) (台座)鉄(焼付塗装)

- ミラーをガッチリと門柱に取付けるときに適しています。
- ネジ・樹脂プラグ付
- ※SE-33Bは不可

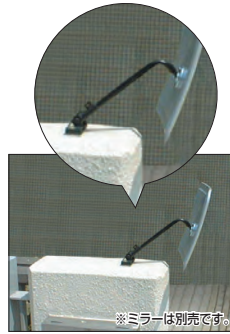

〈取付け例〉〈構造図〉



SK-91

▶材質/ステンレス

- ミラーをかたんに門柱・天井などに取付けるときに適しています。
- ネジ・樹脂プラグ付



〈取付け例〉〈構造図〉

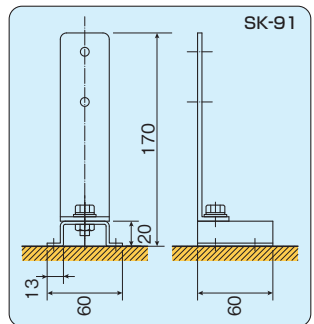

13 (フェンス専用金具)

SK-20 フェンスに取付ける為の金具です

- ▶材質/ステンレス
- ▶サイズ/95×80×2.0厚
- ビス・ワッシャー・ナット付(4セット)
- ※SE-8AB、10ABは不可



〈取付け例〉



SK-21 (DX)幅広タイプ

▶材質/ステンレス

- ▶サイズ/83×175×2.0厚(2枚入)
- ビス・ワッシャー・ナット付(4セット)×2



〈取付け例〉



16 (便利工具類)

取付けする為の工具類です

- ①プライヤー
- ②モンキーレンチ
- ③ラチェット10×12
- ④ラチェット11×13
- ⑤プラスドライバー(+2)
- ⑥マイナスドライバー
- ⑦振動ドリル



※商品のメーカーが異なる場合がございます

SSG シリーズ

しっかり強いです

SSG ガレージミラー (ガラス鏡タイプ) (裏板はステンレス製)

小型

●標準タイプ



SSG-20A



SSG-15A



SSG-15A (裏面)



SSG-30B



SSG-30B (裏面)

▶材質/ミラー部(ガラス)
ボデー本体(ステンレス)
取付金具(ステンレス)
ピボット、ボルト、ナット(ステンレス)
枠(塩化ビニール)

▶鏡面飛散防止加工 ▶ビス・アンカー付

●本体、取付金具がステンレスなので、さびだれがなく耐久性がよい

●厳寒冷地域、温暖地域でも対応可

●枠タイプですので安全性が高く、レンズ交換もできるので経済的

〈取付け図〉〈構造図〉

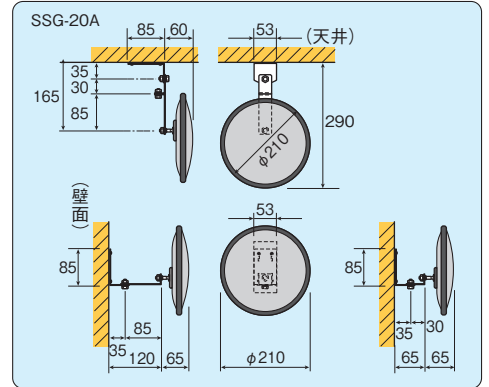

品番	サイズ	曲面R	重量(kg)	品番	サイズ	曲面R	重量(kg)
SSG-15A	丸 147φ	300mm	0.25	SSG-16B	角 205×125	600mm	0.30
SSG-20A	丸 210φ	250mm	0.59	SSG-20B	245×190mm	300mm	0.68
SSG-30A	丸 310φ	600mm	1.0	SSG-30B	310×210mm	600mm	0.9
SSG-35A	丸 360φ	1000mm	1.2	SSG-35B	390×290mm	1000mm	1.3

●裏板樹脂製タイプ (SSE-33B)

SSE-33B

▶材質/ミラー部(ガラス)
(ボデー本体)樹脂P.P
(取付金具)ステンレス
(ピボット、ボルト、ナット)ステンレス

▶鏡面飛散防止加工

●取付金具、ピボット、ナットなどがステンレス

なのでさびだれがなく耐久性がよい

※レンズ交換は不可



〈使用例〉



品番	サイズ	曲面(R)	重量(kg)
SSE-33B	320×175	650mm	0.53

オプション

1 補修レンズ

●SSGタイプの交換用のレンズです(ガラスミラー)

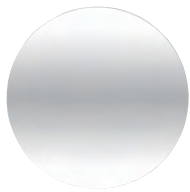

L-20A



L-30B

品番	品名	品番	品名
L-15A	SSG-15Aレンズ	L-16B	SSG-16Bレンズ
L-20A	SSG-20Aレンズ	L-20B	SSG-20Bレンズ
L-30A	SSG-30Aレンズ	L-30B	SSG-30Bレンズ
L-35A	SSG-35Aレンズ	L-35B	SSG-35Bレンズ

2 (締金具) ステンレス

●ポール、門柱へのミラーの取付けに
●テレビアンテナなど取付ける時
●強力な締付けが必要な時



2本1セット

品番	サイズ	適用径範囲
SL-103	10mm幅×300	φ80mm以内
SL-104	10mm幅×400	φ100mm以内
SL-106	10mm幅×600	φ160mm以内
SL-109	10mm幅×900	φ260mm以内
SL-112	10mm幅×1200	φ350mm以内
SL-115	10mm幅×1500	φ450mm以内
SL-212	20mm幅×1200	φ350mm以内
SL-215	20mm幅×1500	φ450mm以内

ベルトを取りつきたい所に巻きつけ、ラチェット機構で強力に固定します。従来の金具を使用できない箇所にご使用ください。ミラーのほか、アンテナ、標識板等の取りつけにもご利用いただけます。

〈取付け図〉

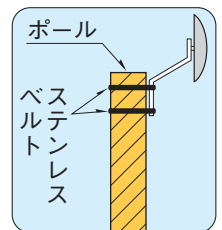

オプション

3 (コンクリート用プラグネジセット) ステンレス

SK-05 ステンレス用



品番	ネジ(材質、サイズ)	プラグ(材質、サイズ)	入数
SK-05	ステンレス 3.0×25	ポリスチレン 5×25	4セット

●ドリル径は5φmm 深さは27mm

4 (はさみ込み金具) ステンレス

- ブロック・門扉などに、はさみ込んで取付けられる
- 取付場所に穴をあけずに固定できる



どこでもクランプ (ステンレス)
SK-15
●レギュラータイプ

品番	材質	有効幅	備考
SK-14S	ステンレス	50~185mm	しっかりタイプ
SK-14S-1	ステンレス	50~300mm	しっかりタイプ
SK-15	ステンレス	50~185mm	レギュラータイプ

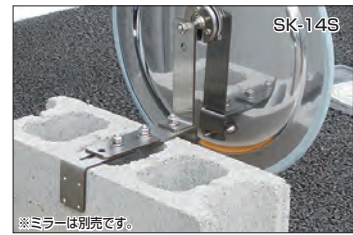

※ミラーは別売です。

〈取付け図〉〈構造図〉

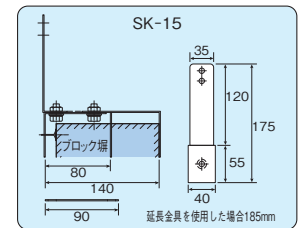

5 ボール用つかみ金具

ボール用つかみ金具
SK-35



▶材 質/ステンレス

- 取付けボールの径が25~60.5mm(有効範囲)までOK
- スパナ(13mm用)1つでしっかり固定できる

〈取付け図〉〈構造図〉

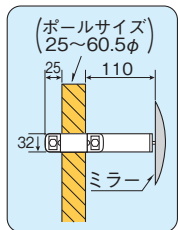

※ミラーとボールは別売です。

6 (SSG用穴あけ不要接着タイプ)

SSG用取付け板キット SK-55
(接着剤&木板ベース付)
付属ネジがステンレス

取付け場所がコンクリート、モルタル、金属板、タイルなどの時に穴あけ作業のいらない接着剤タイプのパーツです。

〈使用例〉



※ミラーは別売です。

〈取付け図〉〈構造図〉

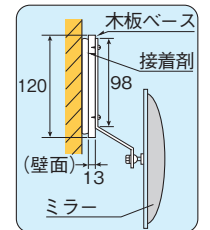

7 (フェンス専用金具) ステンレス

SK-20 SK-21

フェンスに取付ける為の金具です

品番	材質	本体サイズ	備考
SK-20	ステンレス	95×80×2t	STD
SK-21	ステンレス	83×175×2t	DX

●ビス、ワッシャーナット付(ステンレス)

※SE-8AB、10ABは不可

SK-20

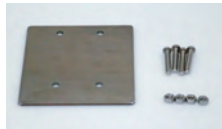

SK-21



〈取付け例〉



※ミラーは別売です。

〈取付け例〉



※ミラーは別売です。

8 (H鋼専用金具)

SK-13S

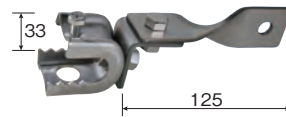

〈取付け例〉



※ミラーは別売です。

品番	材質	有効サイズ
SK-13S	ステンレス	5~16mm
SK-13S-1	ステンレス	14~23mm

- 取付けが簡単
 - 角度調節が自在
- 他にも厚板用のアイテムがございます

9 (門柱・天井専用金具) ステンレス

SK-91

▶材 質/ステンレス

- ミラーをかたんに門柱・天井などに取付けるときに適しています
- ネジ・樹脂プラグ付
- 角度が自在



※ミラーは別売です。

〈取付け図〉〈構造図〉

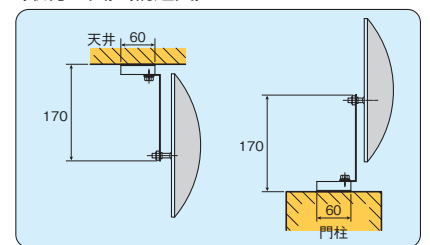

ステンレスミラー

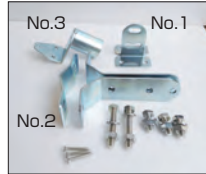
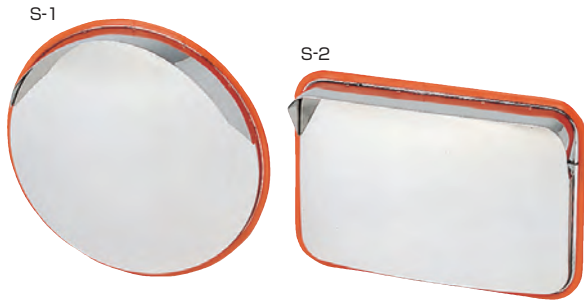

枠のカラーアイテム

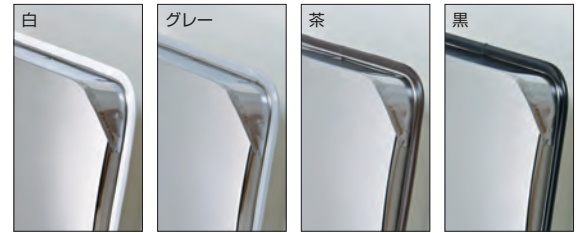

〈取付け図〉〈構造図〉

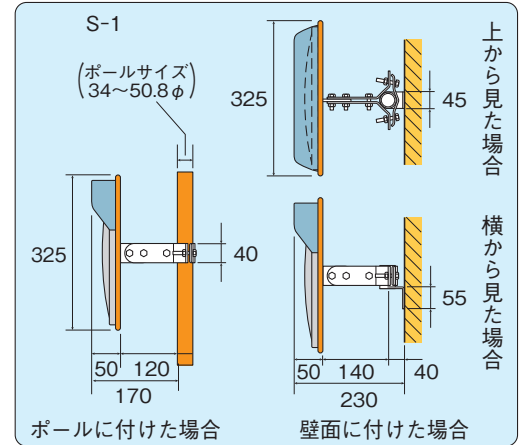

- ▶材質／(ミラー部)ステンレス (裏板)ステンレス (金具)鉄(ユニクロ) (枠)塩化ビニル

- ▶壁・ポール用金具付
- ▶フード付(ステンレス)
- ワレない・サビない・ヒズまない
- ポール有効径(34~50.8φまでOK)

〈取付け例〉



●レギュラー 枠：オレンジ

カラー 枠：白・グレー・茶・黒

品番	枠色	サイズ(外径)	重量(金具共)	曲面R	品番	枠色	品番	枠色	品番	枠色	品番	枠色
S-1	オレンジ	丸 325φ	1.6kg	650mm	S-1W	グレー	S-1GL	茶	S-1BR	黒	S-1BK	黒
S-2		角 225×320mm	1.5kg	650mm	S-2W		S-2GL		S-2BR		S-2BK	
S-3		丸 474φ	2.9kg	1200mm	S-3W		S-3GL		S-3BR		S-3BK	
S-4		丸 433φ	2.5kg	740mm	S-4W		S-4GL		S-4BR		S-4BK	
S-5		角 375×485mm	3.1kg	1200mm	S-5W		S-5GL		S-5BR		S-5BK	

アクリルミラー

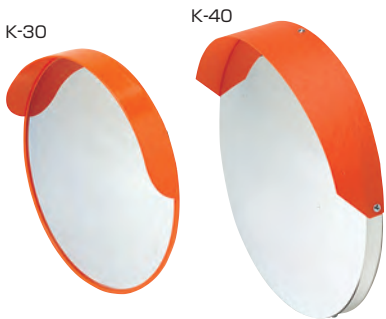

- ▶材質／(ミラー部)アクリル (取付金具)鉄(ユニクロ) (裏板)K-40,50(PVC),K-30(PE) (フード)K-40,50(PC)

- ▶壁・ポール用金具付
- 軽くて、われにくい
- ポール有効径(34~50.8φまでOK)

〈取付け例〉

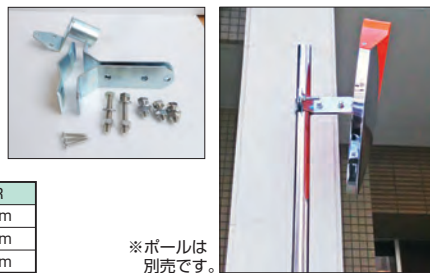

〈取付け図〉〈構造図〉

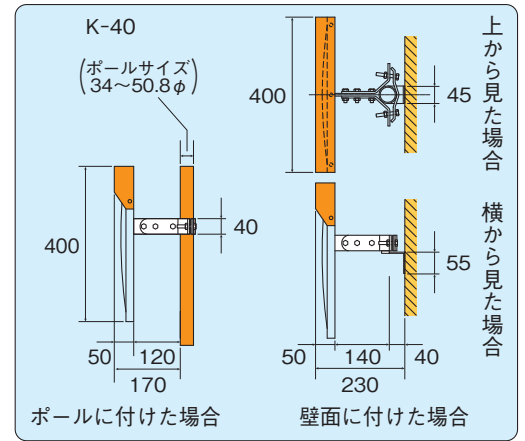

品番	サイズ(外径)	重量(金具共)	曲面R
K-30	丸 315φ	1.2kg	600mm
K-40	丸 400φ	1.4kg	800mm
K-50	丸 500φ	2.1kg	800mm

※ポールは別売です。

オプション

I (ポール)

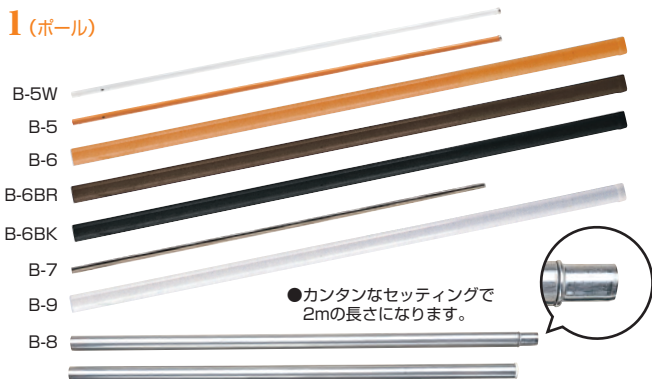

●カンタンなセッティングで2mの長さになります。

※上部キャップ付。
※B-7、8はネカセなしです。

B-8取扱方法

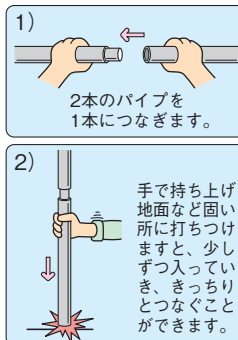

品番	サイズ及び仕上がり	カラー	重量
B-5	34φ×2.3×2200	オレンジ	4.0
B-5(上曲)	34φ×2.3×2200	オレンジ	4.5
B-5BR	34φ×2.3×2200	茶	4.0
B-5GL	34φ×2.3×2200	グレー	4.0
B-5W	34φ×2.3×2200	白	4.0
B-5BK	34φ×2.3×2200	黒	4.0
B-6	50.8×1.6×2750	オレンジ	5.3
B-6BR	50.8×1.6×2750	茶	5.3
B-6GL	50.8×1.6×2750	グレー	5.3
B-6BK	50.8×1.6×2750	黒	5.3
B-9	50.8×1.6×2750	白	5.3
B-7	34φ×1.5×2000	ステンレス	2.6
B-8	34φ×2.3×1000×2本	ユニクロメッキ	3.8
B-10	60.5×2.3×3000	白	10.0
B-10BR	60.5×2.3×3000	茶	10.0
B-10GL	60.5×2.3×3000	グレー	10.0
B-10BK	60.5×2.3×3000	黒	10.0
B-11	60.5×2.3×3000	オレンジ	10.0

オプション

2 (ミラー取付コンクリートプラグ・ボール専用金具)



●コンクリート用プラグネジセット

品番	サイズ
C-0	オールプラグ/5×25mm (4本) ステンレスネジ/3.5×30mm (4本)

*ドリル径は5φmm、深さは30mm

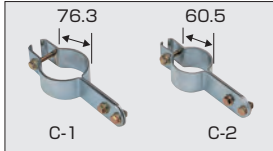

●ボール専用金具

品番	サイズ
C-1	76.3φ用
C-2	60.5φ用

4 電柱用取付金具 (ステンレスベルト付)

1面のミラーを電柱、角柱、又は丸パイプなどに取付けるためのパーツです。
(適応径が60φ～350φまでOK) ※S-1、2の2面鏡の場合はC-7で対応できます。

〈取付け例〉



※ミラーは別売です。



〈取付け図〉〈構造図〉

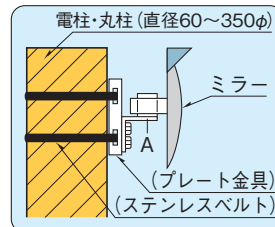

品番	材質/金具本体・ベルト
C-7	鉄(ユニクロ)・ステンレス
C-7-S	ステンレス・ステンレス

6 コンクリート壁面専用金具 (DXタイプ・34φ用)

この金具はミラーを壁面に
しっかり取付けるための
パーツです。

- ▶仕上げ/溶融亜鉛メッキ
- しっかり取付けたい場合に最適



※ミラーは別売です。

品番	(本体)材質・仕上げ	(当て板)材質・仕上げ
C-8	鉄・溶融亜鉛メッキ	鉄・ユニクロメッキ
C-8S	ステンレス	ステンレス
C-8S-1	ステンレス	ステンレス

※アンカー、ボルト、ナットは付属していません。

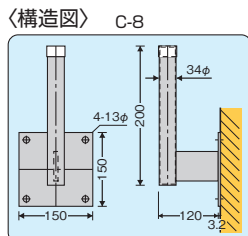

3 (2面用W金具・前出し金具・前出しフリー金具・ボール壁面用Uバンド)

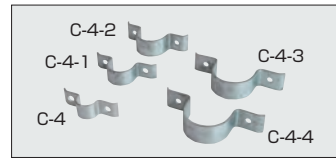

●ボール壁面用Uバンド

品番	サイズ (a)	材質
C-4	34φ用	アルミ
C-4-1	50.8φ用	鉄
C-4-2	60.5φ用	鉄
C-4-3	76.3φ用	鉄
C-4-4	89.1φ用	鉄

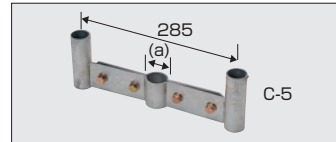

●2面用金具

品番	サイズ (a)
C-5	34.1φ用
C-5-1	50.8φ用
C-5-2	60.5φ用

※2面W金具のミラーの取付部は各金具とも34φです
仕上げは溶融亜鉛メッキです

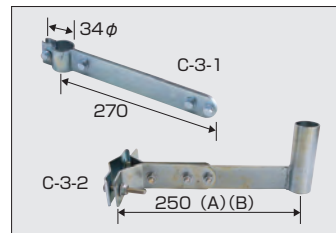

●前出し金具・前出しフリー金具

品番	サイズ(ℓ)・仕上げ
C-3-1	270 (ユニクロ)
C-3-2	250 (ユニクロ)
C-3-3	150 (ユニクロ)
C-3-4	350 (ユニクロ)

(A) 150, (B) 350です

5 二面鏡電柱用取付金具 (厚板ベルト付)



ミラーが、S-3、4、5の2面鏡
の使用で電柱、角柱、又は丸パイ
プなどに取付けるためのパーツ
です。

- ベルトは取りはずしができます
- 金具はユニクロメッキです

品番	材質/金具本体・ベルト	適応径範囲
C-7-2	鉄(ユニクロ)・鉄(溶融亜鉛メッキ)	100φ～180φ
C-7-3	鉄(ユニクロ)・鉄(溶融亜鉛メッキ)	130φ～250φ
C-7-4	鉄(ユニクロ)・鉄(溶融亜鉛メッキ)	195φ～370φ

C-7-2

7 (ミラースタンド台)

- ▶重量/8.5kg
- ▶材質・仕上げ/鉄・焼付塗装
- 移動がしやすい
- 取付け工事が容易
- ※ボールの使用はB-5です
白、茶、黒色は受注生産です

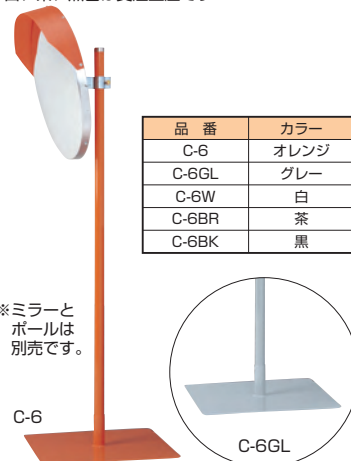

※ミラーと
ボールは
別売です。

品番	カラー
C-6	オレンジ
C-6GL	グレー
C-6W	白
C-6BR	茶
C-6BK	黒

〈取付け図〉〈構造図〉

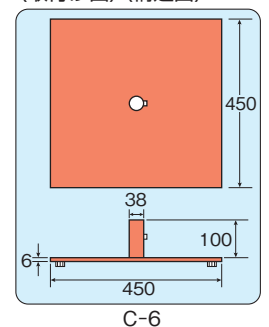

オプション

8 天井専用金具

▶材質／鉄(溶融亜鉛メッキ)

〈構造図〉

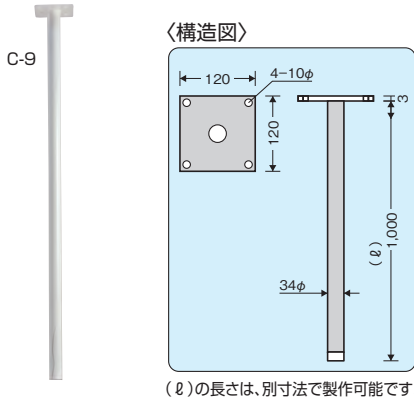

(L)の長さは、別寸法で製作可能です。

9 (ブロックはさみ込み専用金具)

ブロックはさみ込みクランプ
C-10
C-10S (ステンレス)

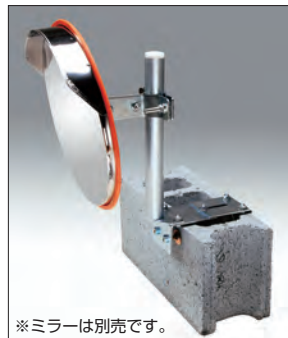

※ミラーは別売です。

▶材質／鉄(ユニクロメッキ)

- ブロックなどにはさみ込んで取付けられる
- 取付け場所に穴をあけずに固定できる
- 取付け場所の幅が80~215mmまでOK
- ※2面取付は不可

品番	材質
C-10	鉄(ユニクロメッキ)
C-10S	ステンレス

〈取付け例〉〈構造図〉

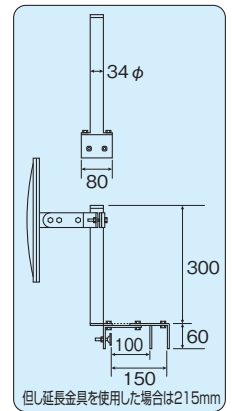

但し延長金具を使用した場合は215mm

10 オールステンレス製付属金具

- 本体の金具類、ボルト、ナット類がステンレス製ですのでサビたれがありません。

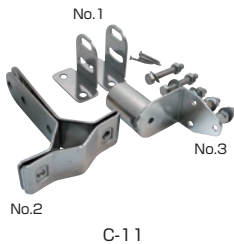

C-11

11 門柱専用金具

C-14 ▶材質／鉄(溶融亜鉛メッキ)

〈構造図〉

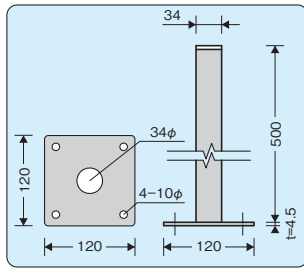

※アンカーは付属しておりません。

12 ベルト巻付専用金具 (ステンレスベルト付)

C-13



C-13-1



〈取付け例〉



※ミラーは別売です。

品番	材質	適用サイズ(丸柱)	適用サイズ(角柱)
C-13	鉄(ユニクロ)	φ100mm以内	一辺25mm以上四辺合計300mm以内
C-13-1	鉄(ユニクロ)	φ450mm以内	四辺合計1400mm以内
C-13S	ステンレス	φ100mm以内	一辺25mm以上四辺合計300mm以内
C-13S-1	ステンレス	φ450mm以内	四辺合計1400mm以内

13 (H鋼専用金具)

SK-13S

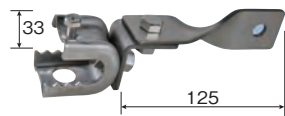

〈取付け例〉



※ミラーは別売です。

品番	材質	有効サイズ
SK-13	鉄(ユニクロメッキ)	5~16mm
SK-13-1	鉄(ユニクロメッキ)	14~23mm
SK-13S	ステンレス	5~16mm
SK-13S-1	ステンレス	14~23mm

- 取付けが簡単
- 角度調整が自在
- 他にも厚板用のアイテムがございます
- ※縦使用の場合、S-3・5は取付不可。

14 注意ステッカー 〈使用例〉

C-16



- ▶反射シートです
- ▶サイズ/幅40mm×200
- 紫外線対策もOK

15 自立固定型

C-15

▶材質／鉄(溶融亜鉛メッキ)
※別寸法で製作可能です

〈構造図〉

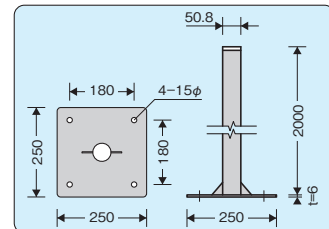

16 便利工具

取付作業をする時に必要な工具類です

- ①プライヤー
- ②モンキーレンチ
- ③ラチェット10×12
- ④ラチェット11×13
- ⑤プラスドライバー(+2)
- ⑥マイナスドライバー
- ⑦振動ドリル



外観とフィットするオシャレでワイドなミラー

マジカルミラー

●標準



- ▶材質／(ミラー部)アクリル (枠)アルミ (壁面板)アルミ(焼付塗装) (角カバー)P.P
- ▶付属部品付／角っこカバー、ビス、アンカー、粘着テープ (Lサイズのみ接着剤付)
- 用途／車庫(ガレージ)の出入口に、通路などに
- 広角平面タイプで出幅は約10mm
- 粘着テープ・ビス止めの両方の取付が出来る
- 道路にはみ出ず、簡単に取付けが出来る
- 有効視野がワイド(従来の凸ミラーより鮮明度は劣ります)

品番	サイズ(W×H×D)mm	曲面(R)	重量(kg)	備考
MC-S	145×220×8	300mm	0.22	縦使用
MC-M(タテ)	220×300×8	400mm	0.41	縦使用
MC-M(ヨコ)	300×220×8	400mm	0.41	横使用
MC-L	450×350×8	800mm	0.88	横使用

〈使用例〉



〈直接、壁面に貼る場合〉

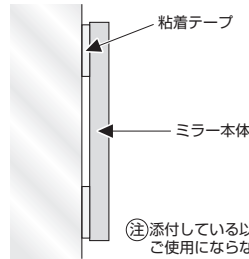
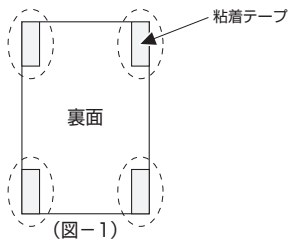

〈ビス等で取付ける場合〉

●木材の場合

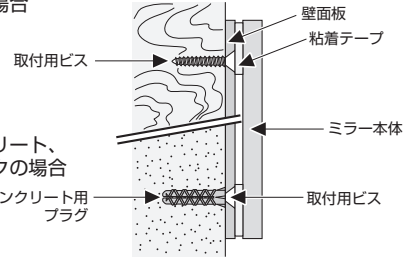

●コンクリート、ブロックの場合

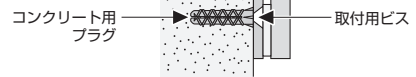

●フェンスタイプ



網フェンス、格子塀などに取付けるアイテムです。取付が簡単です。

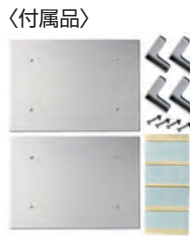

- ▶材質／(当て板)アルミ(焼付塗装) (ビス、ナット、ワッシャー)ステンレス
- 穴あけ不要でフェンスにはさみ込むタイプです
- 取付ビス・ナット付(ステンレス)
- ※受注生産です。

品番	サイズ(W×H×D)mm
MCF-S	145×220×8
MCF-M	300×220×8
MCF-L	450×350×8

〈使用例〉



エクステリアミラー

フラット(平面)なのに見える範囲が広い

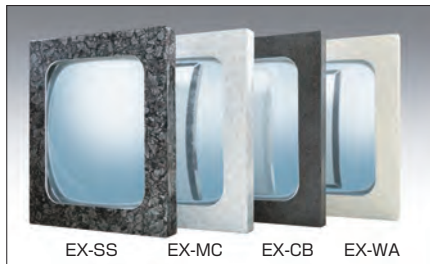

- ▶材質／(ミラー部)ガラス (ボディ本体)硬質塩ビ (ボディシート)塩化ビニール
- ▶サイズ／(ボディ本体)185×210×厚さ20mm (鏡)135×160mm
- ▶鏡面飛散防止加工
- ▶粘着テープ付
- ▶重量／0.34kg
- 貼付けタイプですので取付簡単
- 取付の金具が不要ですので出幅がありません
- 表面は汚染防止加工の化粧フィルムを使用
- ※ハンドメイドですので商品によっては仕上りが異なる場合があります

〈取付け例〉



上からみたところ

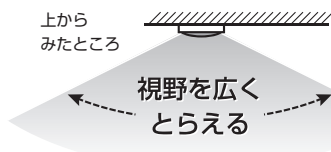

品番	柄・パターン	曲面(R)
EX-WA	シルキーフロスト	300mm
EX-SS	シルバーストリー	300mm
EX-MC	ミストクレイ	300mm
EX-CB	クロマイトブラック	300mm

オプション

コンクリート用接着剤

RE-530

対象物(取付ける面)がコンクリート・ブロックなどの場合にご使用下さい。

- ▶容量20ml
- ▶色/グレー
- 容器/チューブ入り



セメダインPM165R

●標準 道路反射鏡(道路反射鏡協会認定品)

アクリル(A)



※支柱はオプションで各色ございます。
※レギュラー色の裏面はサイズによりオレンジでない場合もございます。



ステンレス(S)



※支柱はオプションで各色ございます。



カスタムステンレス(CS)

ステンレスミラー(S)本体はそのままで枠をチェンジ。※フードはステンレスの地色です



アクリルミラー (A)

材質	形状・サイズ	曲面 R	重量	鏡体		1面鏡セット(ボール用)		2面鏡セット(ボール用)	
				鏡体のみ1面	鏡体1面+ボール1本	鏡体1面+ボール1本	鏡体2面+ボール1本+2面取付金具		
				品番	品番	仕様	品番	仕様	
アクリル	丸型 600φ	2200mm	5.9kg	A6H	A6S	A6H, P1-2	A6W	A6H, P2, N1-1	
	丸型 800φ	3000mm	8.2kg	A8H	A8S	A8H, P2	A8W	A8H, P3, N2-1	
	丸型 1000φ	3600mm	11.0kg	A10H	A10S	A10H, P3	A10W	A10H, P4, N3	
	角型 450×600	3000mm	6.9kg	A46H	A46S	A46H, P1-2	A46W	A46H, P2, N1-1	
	角型 600×800	3600mm	9.5kg	A68H	A68S	A68H, P2	A68W	A68H, P3, N2-1	

※ボールの金具は通常76.3φですが別注で50.8φ、60.8φ、89.1φ、101.8φ用もございます。茶(BR)、白(W)、グレー(GL)、黒(BK)です。
※丸型1000φの支柱金具は89.1φが添付されています。

ステンレスミラー (S)

材質	形状・サイズ	曲面 R	重量	鏡体		1面鏡セット(ボール用)		2面鏡セット(ボール用)	
				鏡体のみ1面	鏡体1面+ボール1本	鏡体1面+ボール1本	鏡体2面+ボール1本+2面取付金具		
				品番	品番	仕様	品番	仕様	
ステンレス	丸型 600φ	2200mm	9.1kg	S6H	S6S	S6H, P1-2	S6W	S6H, P2, N1-1	
	丸型 800φ	3000mm	12.8kg	S8H	S8S	S8H, P2	S8W	S8H, P3, N2-1	
	丸型 1000φ	3600mm	18.8kg	S10H	S10S	S10H, P3	S10W	S10H, P4, N3	
	角型 450×600	2200mm	8.6kg	S46H	S46S	S46H, P1-2	S46W	S46H, P2, N1-1	
	角型 600×800	3000mm	11.8kg	S68H	S68S	S68H, P2	S68W	S68H, P3, N2-1	

※ボールの金具は通常76.3φですが別注で50.8φ、60.8φ、89.1φ、101.8φ用もございます。茶(BR)、白(W)、グレー(GL)、黒(BK)です。
※丸型1000φの支柱金具は89.1φが添付されています。

カスタムステンレスミラー (CS)

材質	形状・サイズ	曲面 R	重量	鏡体		1面鏡セット(ボール用)		2面鏡セット(ボール用)	
				鏡体のみ1面	鏡体1面+ボール1本	鏡体1面+ボール1本	鏡体2面+ボール1本+2面取付金具		
				品番	品番	仕様	品番	仕様	
カスタムステンレス	丸型 600φ	2200mm	9.1kg	CS6H	CS6S	CS6H, P1-2	CS6W	CS6H, P2, N1-1	
	丸型 800φ	3000mm	12.8kg	CS8H	CS8S	CS8H, P2	CS8W	CS8H, P3, N2-1	
	丸型 1000φ	3600mm	18.8kg	CS10H	CS10S	CS10H, P3	CS10W	CS10H, P4, N3	
	角型 450×600	2200mm	8.6kg	CS46H	CS46S	CS46H, P1-2	CS46W	CS46H, P2, N1-1	
	角型 600×800	3000mm	11.8kg	CS68H	CS68S	CS68H, P2	CS68W	CS68H, P3, N2-1	

※ボールの金具は通常76.3φですが別注で50.8φ、60.8φ、89.1φ、101.8φ用もございます。茶(BR)、白(W)、グレー(GL)、黒(BK)です。
※丸型1000φの支柱金具は89.1φが添付されています。

※曲面R(曲率半径)・・・鏡面の球面半径のことです。

超親水性で鮮明と安全を追求します

カーブミラー
(大型)

その他の部品紹介

柱金具(標準)



柱金具-76

柱金具(割リブラケット)

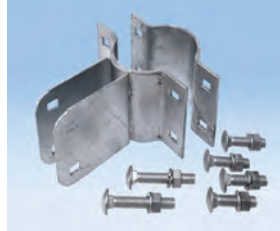

柱金具-割76

注意板(小)

〈構造図〉

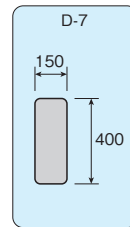

D-7

注意板(大)

〈構造図〉

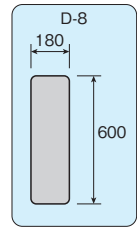

D-8

クリアコートミラー(超親水性)

コート液をミラー表面に加工し、雨がヨゴレを落とす画期的な商品です。

- 超親水性効果にすぐれています
 - 霧、結露などによるミラー面のくもりを防止します
 - 浮遊したゴミの吸着を防止します
 - 排ガス、黄砂、花粉などの汚れを防止します
- ※布拭きや中性洗剤での洗浄は行わないで下さい。
※設置環境の違いによる氷結や着雪に関しては通常品と変わりません。

材質	形状・サイズ	品番	材質	形状・サイズ	品番
亚克力	丸型 600φ	AC6H	ステンレス	丸型 600φ	SC6H
	丸型 800φ	AC8H		丸型 800φ	SC8H
	丸型 1000φ	AC10H		丸型 1000φ	SC10H
	角型 450×600mm	AC46H		角型 450×600mm	SC46H
	角型 600×800mm	AC68H		角型 600×800mm	SC68H

※ボールの金具は通常76.3φですが別注で50.8φ、60.5φ、89.1φ、101.6φ用もございます。
※(BR)、白(W)、グレー(GL)、黒(BK)です。(注意板は別売です)

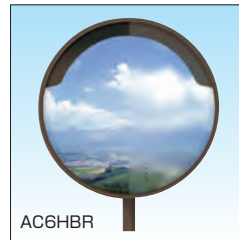

クリアコート液層
(雨による自動洗浄)



通常層

※朝夕などの寒冷時のイメージです。

くもり防止ミラー(蓄熱材入のステンレスミラー)

冬期間ハッキリ……霧・霜・結露を防止します。

冬期間の霧、霜、結露等の冷込みの強い、温度差の厳しい地域でもはっきり写るくもり防止ミラー。電気系統の工事は必要ありません。(裏板は熱効率の為黒塗装になります。)

注) 気温が急激に上昇するとき、又は-15℃以上に低下するとき、結露する場合がございます。

材質	形状・寸法	曲面R	重量	鏡体のみ1面	
				品番	品番
ステンレス	丸型 600φ	2200mm	15.0kg	SD6H	SD6H
	丸型 800φ	3000mm	23.0kg	SD8H	SD8H
	丸型 1000φ	3600mm	33.0kg	SD10H	SD10H
	角型 450×600	2200mm	12.0kg	SD46H	SD46H
	角型 600×800	3000mm	18.5kg	SD68H	SD68H

※支柱、注意板は別売です。
※ボールの金具は通常76.3φですが別注で50.8φ、60.5φ、89.1φ、101.6φ用もございます。

※曲面R(曲率半径)…鏡面の球面半径のことです。

〈鏡面くもり現象とは〉

夜間から早朝にかけて気温が低下し、鏡面と外気との温度差が生じたときに空気中に含まれる水蒸気が鏡面に付着しておこる、白露現象によるものです。特に寒暖の差が激しい季節(冬期間)に起こりやすいとされています。が、このような白露現象の発生原因の結論は未だ充分に解明されていないのが現状であります。くもりを防止するには鏡面の温度を低下させないで、外気との差が出ないようにすることです。

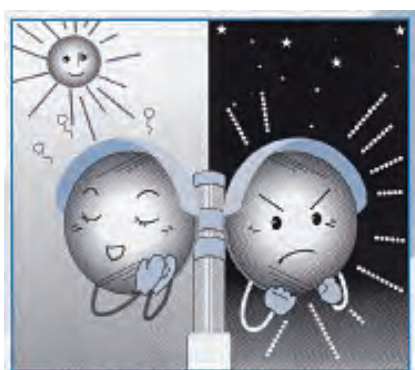

日中大太陽光を蓄え夜間から朝に放熱



大雪・大寒波にも強い

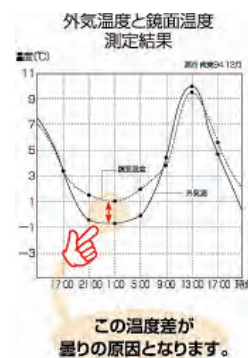

カーブミラー (大型) オプション

〈丸型道路鏡・外形図〉

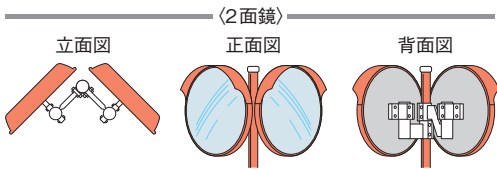
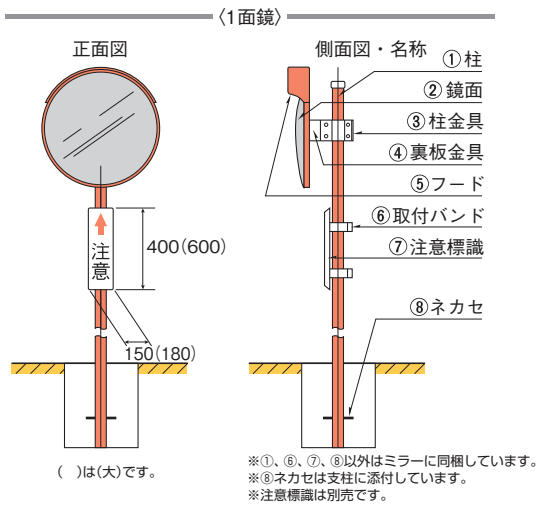

〈設置構造図〉

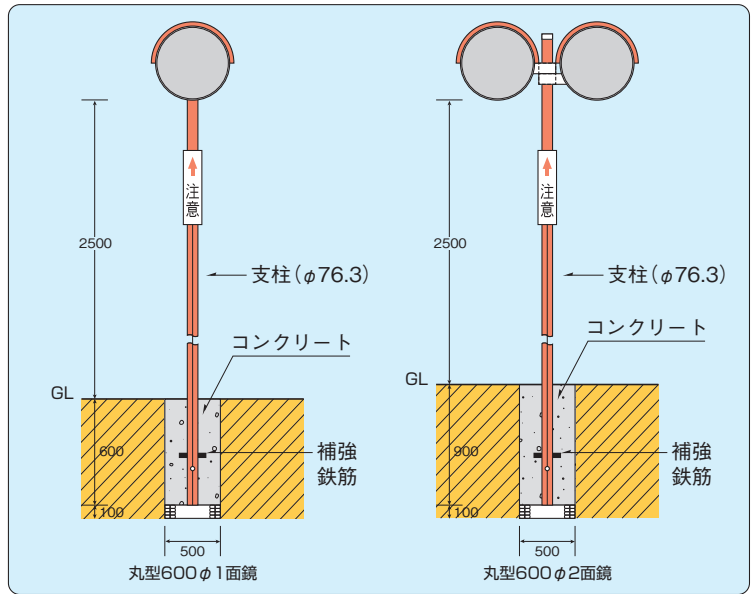

オプション

ポール

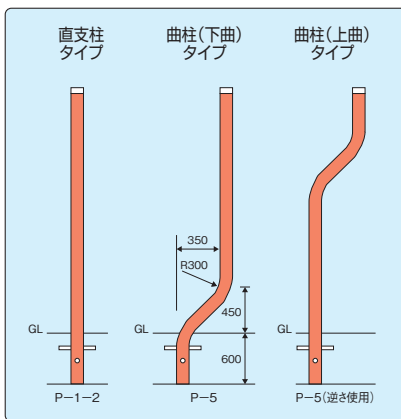

2面用金具

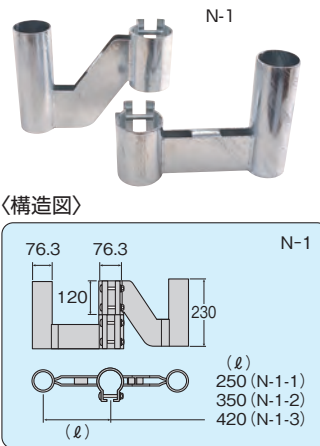

壁面用

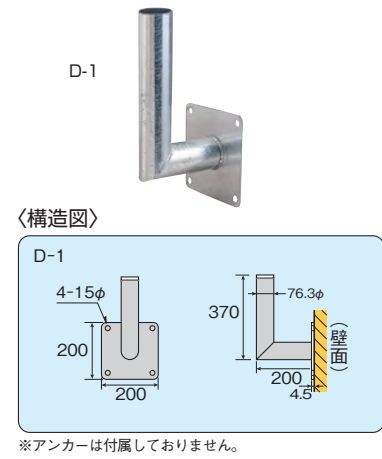

※アンカーは付属しておりません。

電柱用

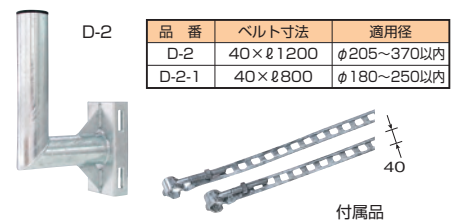

〈構造図〉

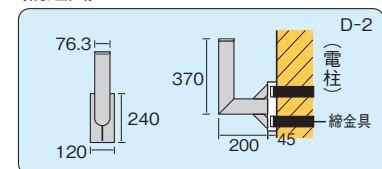

●ポール

品番	品番	品名	寸法	重量	備考
P-1-2	P-1-2BR	ポール(直支柱)	76.3φ×3.2t×3600	21kg	A6S, A46S, S6S, S46S
P-2	P-2BR	ポール(直支柱)	76.3φ×3.2t×4000	23kg	A8S, A68S, A6W, A46W, S8S, S68S, S6W, S46W
P-3	P-3BR	ポール(直支柱)	89.1φ×3.2t×4400	30kg	A10S, S10S, A68W, S68W, A8W, S8W
P-4	P-4BR	ポール(直支柱)	101.6φ×4.2t×4800	49kg	A10W, S10W
P-5	P-5BR	ポール(曲支柱)	76.3φ×3.2t×3600	22kg	A6S, A46S, S6S, S46S
P-6	P-6BR	ポール(曲支柱)	76.3φ×3.2t×4000	24kg	A8S, A68S, A6W, A46W, S8S, S68S, S6W, S46W
P-7	P-7BR	ポール(曲支柱)	89.1φ×3.2t×4400	30kg	A10S, S10S, A68W, S68W, A8W, S8W
P-8	P-8BR	ポール(曲支柱)	101.6φ×4.2t×4800	50kg	A10W, S10W

※P-5・6・7・8は(上曲)タイプと(下曲)タイプの種類があります。茶色は受注生産です。

2面用金具

品番	品名	寸法	重量	備考			
P-1-2W	P-1-2GL	P-1-2BK	N-1-1	2面用取付金具	76.3φ用	7.2kg	(ℓ) 250mm
P-2W	P-2GL	P-2BK	N-1-2	2面用取付金具	76.3φ用	8.5kg	(ℓ) 350mm
P-3W	P-3GL	P-3BK	N-1-3	2面用取付金具	76.3φ用	9.3kg	(ℓ) 420mm
P-5W	P-5GL	P-5BK	N-2-1	2面用取付金具	89.1φ用	8.7kg	(ℓ) 350mm
P-6W	P-6GL	P-6BK	N-2-2	2面用取付金具	89.1φ用	9.5kg	(ℓ) 420mm
P-7W	P-7GL	P-7BK	N-3	2面用取付金具	101.6φ用	9.8kg	(ℓ) 420mm

※すべて受注生産です。

※2面用金具のミラー取付部は各金具とも76.3φです。

オプション

ご注文の際は、H鋼のフランジ幅と厚みのサイズをご確認下さい。

垂直固定用

(デッキプレート用)



〈構造図〉

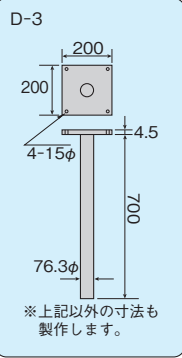

垂直固定用

(デッキプレート専用金具付)



※デッキプレートのメーカーによって取付け出来ない場合がございます。

〈構造図〉

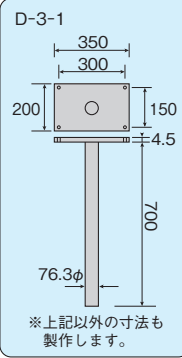

自立固定用

〈構造図〉

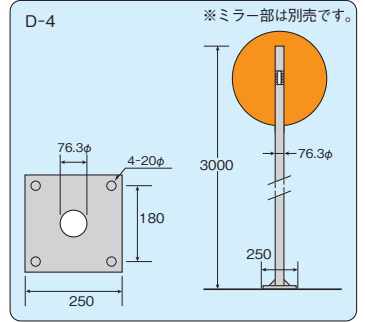

H鋼挟み金具



D-5-1

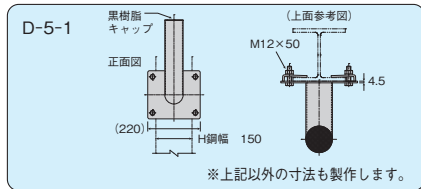

角柱用金具



D-9

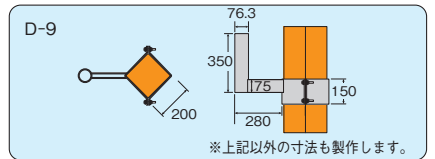

D-9-1

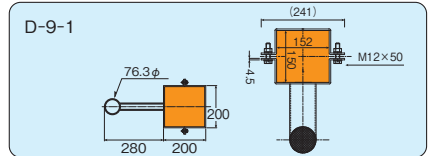

共架金具



D-6

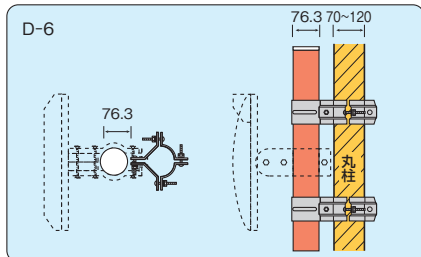

D-6-3

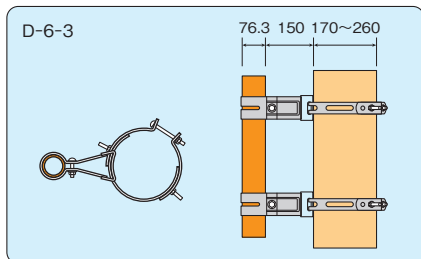

H鋼つり下げ金具



D-10

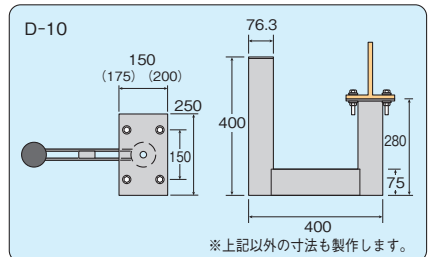

D-10-1

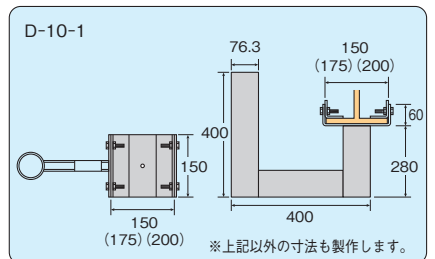

専用金具

品番	品名	寸法	備考	品番	品名	寸法	備考
D-1	壁面用取付金具	76.3φ用		D-6-4	共架金具	76.3φ用	230φ~320φ
D-2	電柱用取付金具	76.3φ用	締金具付 (適用径φ205~370以内)	D-6-5	共架金具	76.3φ用	300φ~410φ
D-2-1	電柱用取付金具	76.3φ用	締金具付 (適用径φ180~250以内)	D-7	注意板 (小)	150×400	76.3φ・89.1φ・101.6φ用 (有り)
D-3	垂直固定用金具	76.3φ用	受注生産	D-7-1	注意板 (小)	150×400	60.5φ用
D-3-1	垂直固定用金具	76.3φ用	受注生産・穴あけ不要	D-8	注意板 (大)	180×600	76.3φ・89.1φ・101.6φ用 (有り)
D-4	自立固定用金具	76.3φ用	受注生産	D-9	角柱用金具 (かど付)	76.3φ用	受注生産
D-5-1	H鋼用挟み金具	76.3φ用	受注生産 (A8Hまで可)	D-9-1	角柱用金具 (平付)	76.3φ用	受注生産
D-6	共架金具	76.3φ用	70φ~120φ	D-10	H鋼つり下げ金具	76.3φ用	受注生産
D-6-2	共架金具	76.3φ用	120φ~190φ	D-10-1	H鋼つり下げ金具 (DX)	76.3φ用	受注生産
D-6-3	共架金具	76.3φ用	170φ~260φ				

前出し金具

品番	品名	寸法	備考	品番	品名	寸法	備考
F-1-1	前出し金具	76.3φ用	(ℓ)250mm	F-2-1	前出し金具	89.1φ用	(ℓ)350mm
F-1-2	前出し金具	76.3φ用	(ℓ)350mm	F-2-2	前出し金具	89.1φ用	(ℓ)420mm
F-1-3	前出し金具	76.3φ用	(ℓ)420mm	F-3	前出し金具	101.6φ用	(ℓ)420mm



〈構造図〉

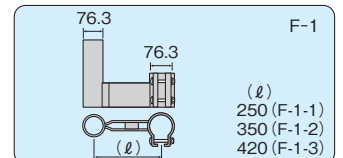

防犯ミラー(アクリル製)

フレキシブルタイプ

H-45

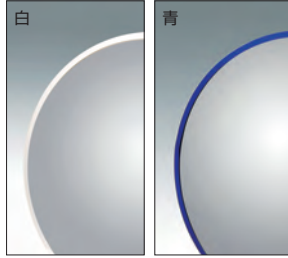

〈付属品〉



▶鏡材質／(ミラー部)アクリル(フレキ)鉄(クロームメッキ)
(取付部)鉄(クロームメッキ)

- 角度が自在
- 軽量
- 台座を先に付けるので取付けがラクラク!
- 石こうボード用アンカー付

枠色	品番	枠色	品番	枠色	品番	形状・サイズ	重量	曲面R	備考
グレー	H-20	白	-	青	-	丸210φ	0.6kg	600mm	フレキアーム
	H-30		H-30W		H-30BL	丸310φ	0.9kg	850mm	フレキアーム
	H-45		H-45W		H-45BL	丸440φ	1.1kg	800mm	フレキアーム
	H-55		H-55W		H-55BL	丸550φ	1.6kg	800mm	フレキアーム
	FA-45		FA-45W		FA-45BL	変形 285×450	1.1kg	850mm	フレキアーム
	KA-500		KA-500W		KA-500BL	小判 255×505	1.2kg	850mm	フレキアーム
	KA-600		KA-600W		KA-600BL	小判 305×605	1.5kg	850mm	フレキアーム
	KA-750		KA-750W		KA-750BL	小判 365×760	1.9kg	850mm	フレキアーム
	KC-3045		-		-	角型 300×450	1.3kg	850mm	フレキアーム
	KC-3755		-		-	角型 370×550	1.8kg	1000mm	フレキアーム

KA-600



FA-45



KC-3045



〈取付け図〉〈構造図〉

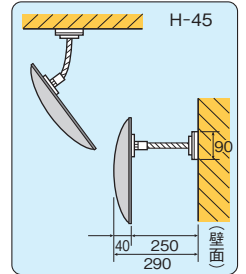

〈取付け図〉〈構造図〉

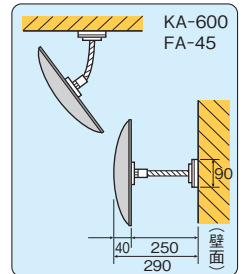

固定タイプ

ミラー部分がぶれずにガッチリ固定。

HC-55



〈付属品〉



▶鏡材質／(ミラー部)アクリル
(取付ステー)鉄(ユニクロメッキ)

- 角度が自在
- 軽量
- 取付ステーを先に付けるので取付けがラクラク!
- 石こうボード用アンカー付

枠色	品番	枠色	品番	枠色	品番	サイズ	重量	曲面R	備考
グレー	HC-30	白	HC-30W	青	HC-30BL	丸310φ	1.0kg	850mm	壁面天井用
	HC-45		HC-45W		HC-45BL	丸440φ	1.2kg	800mm	壁面天井用
	HC-55		HC-55W		HC-55BL	丸550φ	1.7kg	800mm	壁面天井用
	HC-65		-		-	丸630φ	2.5kg	1000mm	天井用
	HC-85		-		-	丸830φ	3.9kg	1300mm	天井用

※HC-65、HC-85は延長金具が1本入っています。

〈取付け図〉〈構造図〉

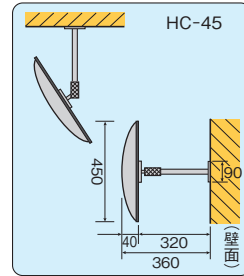

〈取付け図〉〈構造図〉

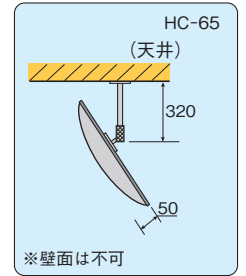

オプション

フレキシブルタイプ用

ステンレスベルト

フレキシブルミラーを丸柱、角柱などに取付ける為のパーツです。



〈使用例〉



2本1セット

品番	サイズ	適用径範囲
SL-103	10mm幅×300	φ80mm以内
SL-104	10mm幅×400	φ100mm以内
SL-106	10mm幅×600	φ160mm以内
SL-109	10mm幅×900	φ260mm以内
SL-112	10mm幅×1200	φ350mm以内
SL-115	10mm幅×1500	φ450mm以内

固定タイプ用

HC品番専用のオプションです

延長金具

▶材質／鉄(ユニクロメッキ)

このオプションで180mm長くする事ができます。



品番	重量及びサイズ
A-3	300g 16φ×180mm

マグネットタイプ

- ▶鏡材質/アクリル
- ▶フレキシブルアーム使用(φ230mm)
- マグネットだから穴あけ不用
- 角度調節が自在
- ダブルマグネット付
- ※H-20Mはシングルマグネットです
- ※下地が弱いと落下するおそれがあります
- ※マグネット用保護シール付き

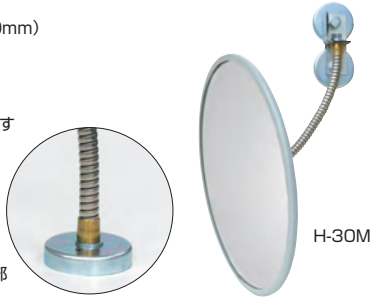

H-20Mの取付け部

枠色	品番	枠色	品番	枠色	品番	サイズ	重量	曲面R
グレー	H-20M	白	—	青	—	丸 210φ	0.4kg	600mm
	H-30M	白	H-30M-W	青	H-30M-BL	丸 310φ	0.8kg	850mm
	H-45M	白	H-45M-W	青	H-45M-BL	丸 440φ	1.2kg	800mm
	H-55M	白	H-55M-W	青	H-55M-BL	丸 550φ	1.7kg	800mm
	FA-45M	白	FA-45M-W	青	FA-45M-BL	変形 285×450	1.2kg	850mm
	KA-500M	白	KA-500M-W	青	KA-500M-BL	小判 255×505	1.3kg	850mm
	KC-3045M	白	—	青	—	角型 300×450	1.4kg	850mm

半球ミラーハーフ

●標準

左右両方向の確認がスムーズに。
T字路などでの衝突防止に。

- ▶鏡材質/アクリル
- ▶止め金具/鉄(クロームメッキ)3ヶ所
- ▶カットパッキン付
- 軽量でワレにくい
- 取付けが簡単

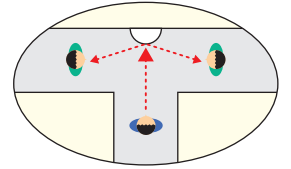
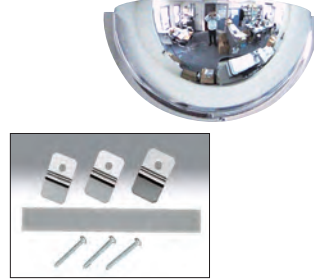

〈取付け図〉

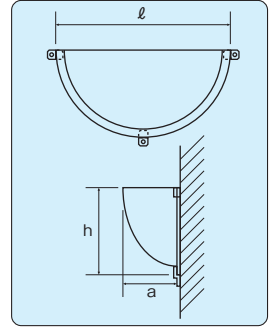

品番	サイズ(φ)×(h)×(a)	重量	曲面R	備考
R-30H	約330×165×100mm	0.17kg	170mm	止め金具(クロームメッキ)3ヶ所
R-50H	約530×265×160mm	0.45kg	300mm	止め金具(クロームメッキ)3ヶ所
R-70H	約730×365×210mm	0.85kg	400mm	止め金具(クロームメッキ)3ヶ所
R-100H	約1030×515×270mm	1.78kg	600mm	止め金具(クロームメッキ)4ヶ所

クランプタイプ

(はさみ込みタイプ)

- ▶鏡材質/アクリル
- ▶取付け幅有効サイズ/13~65mm
- ▶フレキシブルアーム使用(φ230mm)
- 角度調節が自在
- ドライバーでしめるだけでOK

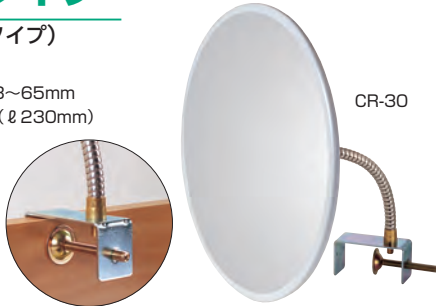

枠色	品番	枠色	品番	枠色	品番	サイズ	重量	曲面R
グレー	CR-30	白	CR-30-W	青	CR-30-BL	丸 310φ	0.6kg	850mm
	CR-45	白	CR-45-W	青	CR-45-BL	丸 440φ	0.9kg	800mm

クリップタイプ

- ▶鏡材質/アクリル
- ▶取付け幅有効サイズ/20~60mm
- ▶フレキシブルアーム使用(φ230mm)
- ワンタッチで取付けらくらく
- 大型クリップでガッチリ
- 角度調節が自在



枠色	品番	枠色	品番	枠色	品番	サイズ	重量	曲面R
グレー	H-30K	白	H-30K-W	青	H-30K-BL	丸 310φ	0.75kg	850mm
	H-45K	白	H-45K-W	青	H-45K-BL	丸 440φ	1.00kg	800mm

●マグネットタイプ

ワンタッチで取付けOK。取付け工事が
いらない手軽なミラーです。

- ▶鏡材質/アクリル
- ▶マグネットサイズ/56φ×12 t厚
- マグネットだから穴あけ不用
- ※下地が弱いと落下するおそれがあります。
- ※マグネット用保護シール付

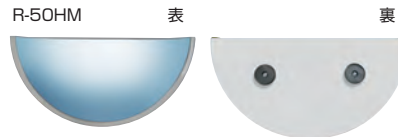

〈取付け図〉

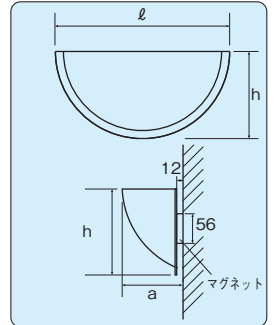

品番	サイズ(φ)×(h)×(a)	重量	曲面R	備考
R-30HM	約330×165×112mm	0.35kg	170mm	マグネット 1カ所
R-50HM	約530×265×172mm	0.90kg	300mm	マグネット 2カ所
R-70HM	約730×365×222mm	1.50kg	400mm	マグネット 2カ所
R-100HM	約1030×515×282mm	2.80kg	600mm	マグネット 3カ所

自立型スタンドタイプ

H-3217 軽くて、持ち運びが容易で置くだけで確認・チェックが
出来るミラーです

- ▶サイズ: 材質(スタンド全体)/径19φ×1230mm/鉄(塗装)
(ベース台)/丸310φ×高さ30mm(ビニール銅板)
(ミラー部)/320×175mm/表(ガラス)裏板(ビニール銅板)
- ▶重量/2.4kg(ミラー部含む)
- 服装チェック時は全身が写ります
- 車の後方確認、及びライトのチェックに
- ミラーの取付け場所がない場合の使用に
- 組立が簡単、ミラーの高さ、角度が自在
- 工場、社内での服装のチェックに
- アパレル、小売店などに



〈使用例〉

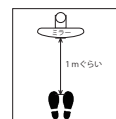

この画像はイラストのように
1mぐらい離れたところで
全身が写ります

半球ミラー

広角でどこからでも把握ができるミラー

固定タイプ

・デラックス

あらゆる角度を一望に、どこからでも把握ができて安心。
超広角で鮮明に映し出します。
ワイドで明るい鏡面は、インテリア感覚でご使用いただけます。

- ▶鏡材質/アクリル
- ▶枠/鉄(シルバー塗装)
- 軽量でワレにくい
- 石こうボード用アンカー付
- 取付けが簡単

R-30



〈取付け図〉

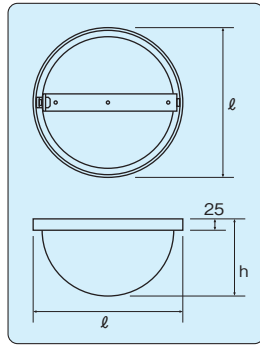

品番	サイズ(ℓ)×(h)	重量	曲面R	付属部品パーツ
R-30	330×150mm	0.9kg	170mm	リング(シルバー塗装)
R-50	540×210mm	1.8kg	300mm	リング(シルバー塗装)
R-70	730×280mm	2.7kg	360mm	リング(シルバー塗装)
R-100	1040×430mm	5.0kg	530mm	リング(シルバー塗装)

・スタンダード

止め金具を天井や壁面に直接取付けますのでシンプルです。

- ▶鏡材質/アクリル
- ▶止め金具/鉄(クロームメッキ)4ヶ入
カットパッキン付
- 軽量でワレにくい
- 石こうボード用アンカー付

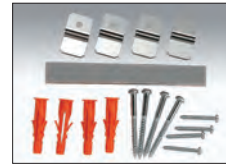

〈取付け図〉

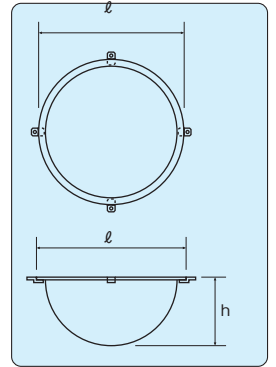

品番	サイズ(ℓ)×(h)	重量	曲面R	付属部品パーツ
R-30S	330×150mm	0.33kg	170mm	止め金具(クロームメッキ)4ヶ入
R-50S	540×210mm	0.85kg	300mm	止め金具(クロームメッキ)4ヶ入
R-70S	730×280mm	1.70kg	360mm	止め金具(クロームメッキ)4ヶ入

天井つり下げタイプ

天井の高い店舗、工場の十字路口で死角をカバーする
天井つり下げタイプのミラーです

- ▶材質/(ミラー部)アクリル
(枠)鉄(シルバー塗装)
(取付部材)鉄
- 軽量でワレにくい

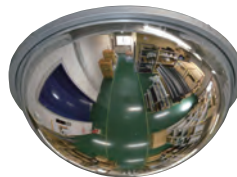

〈取付け例〉



品番	サイズ(ℓ)×(h)	重量	曲面R
R-50T	540×210mm	2.4kg	300mm
R-70T	730×280mm	3.4kg	360mm
R-100T	1040×430mm	5.7kg	530mm

半球ミラー(スリムタイプ)

マンション、事務所などの天井の空間にアクセントとして
さりげない実体感あるミラーです

- ▶材質/(ミラー本体)アクリル
(付属金具)ステンレス
- 軽量でワレにくい
- 石こうボード用アンカー付
- 取付けが簡単

品番	サイズ(w)×(h)	重量
RS-15	丸150×70	0.12kg
RS-20	丸200×95	0.17kg

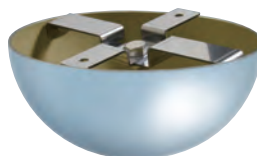

〈取付け例〉



直角コーナー専用ミラー (L字通路用)

階段、L字通路のコーナーに、直角の出会い頭の衝突防止に。

かどっこキッチンタイプ

ビス止め式

CC-3032



〈取付け例〉 CC-3032



マグネット式の取付部

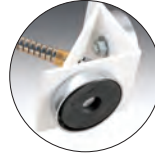

CCM-3032、CCM-303B
※マグネット用保護シール付き

〈取付け図〉〈構造図〉

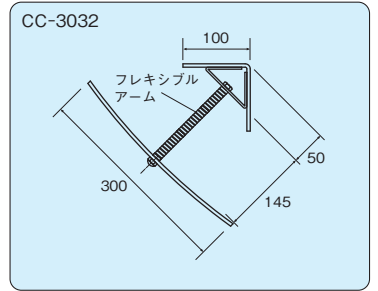

〈取付け図〉〈構造図〉

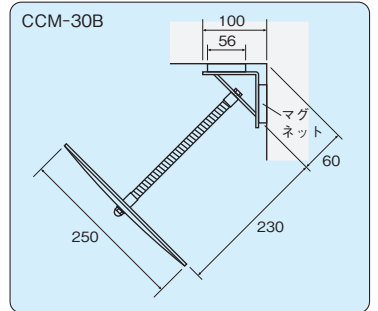

汎用タイプ

CC-303B



〈取付け例〉 CC-303B



▶材質／(ミラー部)アクリル
(フレキシブル部)ステンレス
(取付部)塩ビ

- 角度調整ができます
- 取付が簡単
- 三角タイプはコーナーにフィットします

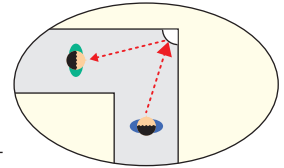

品番	ミラー形状・サイズ(W×H×D)mm	重量	曲面R	取付け方
CC-3032	三角・300×325×190	0.30kg	400mm	ビス止め
CCM-3032	三角・300×325×190	0.58kg	400mm	マグネット
CC-303B	四角・250×250×290	0.23kg	850mm	ビス止め
CCM-303B	四角・250×250×290	0.51kg	850mm	マグネット

スペースミラー

クリップ・マグネット・クランプタイプの形状を合わせると9アイテムあります。

- ▶鏡材質／アクリル
- ▶取付け方法／クリップタイプの取付幅有効サイズは20～60mm
- ▶フレキシブルアーム使用(φ230mm)
- 軽量でワレにくい
- 角度調整が自在
- クリップもマグネットも取付ワンタッチらくらく！

取付方法	品番	重量	取付方法	品番	重量	取付方法	品番	重量	形状	サイズ	曲面R
クリップタイプ	F-30A	0.45kg	マグネットタイプ	FM-30A	0.40kg	クリップタイプ	FC-30A	0.40kg	丸型	300φ	850mm
	F-30B	0.45kg		FM-30B	0.40kg		FC-30B	0.40kg	四角型	250×250	850mm
	F-30C	0.45kg		FM-30C	0.40kg		FC-30C	0.40kg	三角形	230×350	850mm

※マグネットタイプの場合、下地が弱いと落下するおそれがあります。
※マグネット用保護シール付き



マグネットタイプ

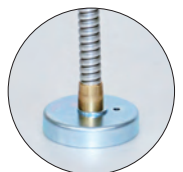

クランプタイプ

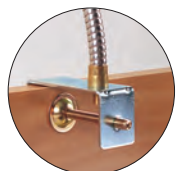

検査ラインでの安全確認の必需品…

車両用確認ミラー

(特大平面) TM-1890 <取付け例> ○印



<取付け図> (構造図)

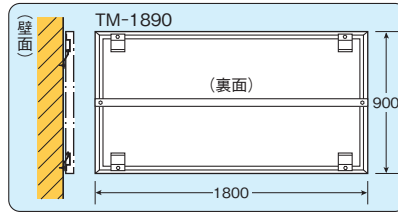

TM-1890

▶サイズ / 900×1800×厚み18mm

■特徴 / 壁面タイプですので取付けが容易

■用途 / 屋内での立体駐車場の車幅のチェック

大型車両工場での点検及び検査などに他のミラーとの組合せにより確認がしやすくなります

品番	材質(ミラー部)・枠	重量
TM-1890-AL	アルミ・アルミ	9.8kg
TM-1890-SU	軽量ステンレス・アルミ	9.8kg

※上記以外の別注サイズも製作加工致しますが出来ない場合もございます。

Ⓢ ミラーの材質及び設置条件によっては通常の鏡(ガラス)に比べ、写る物に歪みが発生する場合があります。

(曲面) TM-3755



<取付け図> (構造図)

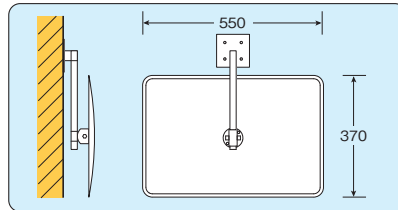

TM-3755

▶サイズ / 370×550×30mm(ミラー寸法)

▶重量 / 1.8kg

▶鏡材質 / アクリル鏡

▶曲面 / R1000

●特徴 / スペースがいらぬ、取付けが簡単

■用途 / 医療、食品、工場関係での使用、自動車工場でのランプ確認など

工業用点検ミラー

鏡面がアルミで出来ているので割れにくく安全です。又、衝撃、ショックに強く耐久性にも優れ、ミラーの角度をかえることができるので、使用範囲が広い。

■用途 / 医療、食品、工場関係などの室内での使用
自動車工場での検査チェックなどに

キャスタータイプ(移動式)

CA-1560

●キャスター式なので、移動が簡単(ストッパー付)

●高さを1200mmと1000mmに調整可能

●機械、ラインの点検又は見えにくい所でのチェックなどに最適

<取付け図> (構造図)

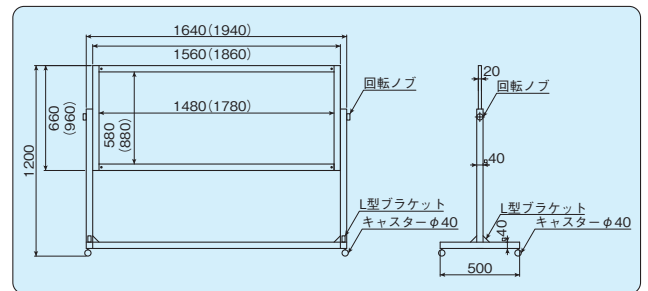

()内は1890シリーズです

<使用例>



<使用例>



アンカー固定タイプ

AN-1560

●床面固定式なので、スペース形状を気にせず設置ができる

●高さを1200mmと1000mmに調整可能

<使用例>



壁際設置

<取付け図> (構造図)

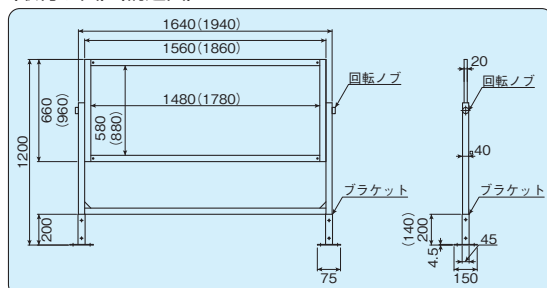

()内は1890シリーズです

形式	品番	本体サイズ(W)×(H)×(D)mm	鏡サイズ(W)×(H)×(D)mm	重量(kg)	材質(ミラー部)・(枠)
アンカータイプ	AN-1560	1680×1200(1000)×40	1560×660×20	15.0	アルミ鏡、アルミ
	AN-1890	1980×1200×40	1860×960×20	19.0	アルミ鏡、アルミ
キャスタータイプ	CA-1560	1680×1200(1000)×500	1560×660×20	14.5	アルミ鏡、アルミ
	CA-1890	1980×1200×500	1860×960×20	18.5	アルミ鏡、アルミ

検査ラインでの安全確認の必需品…

工業用アルミ平面ミラー



※上記以外の別注サイズも製作加工致しますがA・Bタイプの場合、縦(a)+横(b)が1.5m以内が許容範囲となっています。

③ 設置条件によっては通常の鏡(ガラス)に比べ、写る物に歪みが発生する場合があります。

鏡面が軽量アルミで出来ているので割れにくく安全です。又、衝撃、ショックに強く耐久性にも優れ、軽量で使用範囲が広い。

- ▶鏡材質/軽量アルミ
- ▶枠/アルミ
- ▶サイズ/457×610mm
- 用途/医療、食品関係などの室内での使用、自動車工場でのランプ確認など

●大型タイプ

品番	取付方法
TM-A	壁面取付タイプ
TM-B	ポールタイプ
TM-C	吊りさげタイプ

〈取付け図〉〈構造図〉

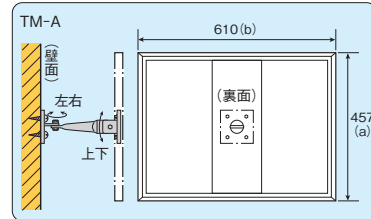

〈取付け図〉〈構造図〉

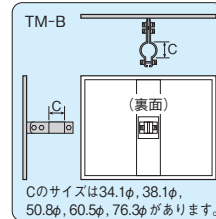

Cのサイズは34.1φ, 38.1φ, 50.8φ, 60.5φ, 76.3φがあります。

〈取付け図〉〈構造図〉

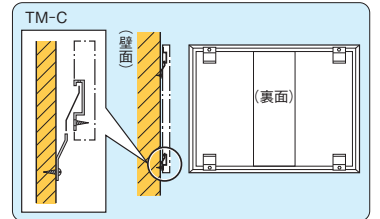

工業用姿見ミラー

TM-1250



TM-1250 鏡面がアルミの平面鏡で出来ています。軽くて、ワレにくく安全性にすぐれていますので使用範囲が広いです。

TM-9048 鏡面がステンレスの枠ナシですのでシンプルです。軽くて、ワレないので安全性にすぐれていて非常に扱いやすいです。

- 安全で取付けが簡単
- 用途/クリーンルーム、食品工場での服装チェックに学校、保育園、幼稚園などに

TM-9048



品番	鏡材質・サイズmm	枠	重量	備考
TM-1250	アルミ鏡 1200×570×18t	アルミ枠	6.3kg	壁取付部品付
TM-9048	ステンレス鏡 900×480×1t	なし	3.2kg	穴4.3φ・6ヶ所直付け

〈取付け図〉〈構造図〉

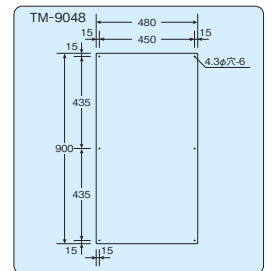
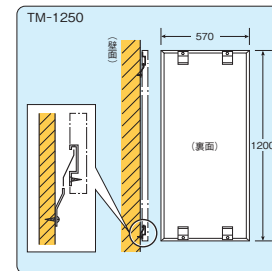

平面ミラー(小型)

TM-20A



TM-30B



〈使用例〉



TM-30A、SK-70を使用

- ▶鏡材質/ガラス(アクリル鏡は別注製作)
- ▶裏板材質/スチール
- ▶取付金具付
- 映り方が実物の大きさにみえます

●小型タイプ

品番	サイズ	鏡材質
TM-20A	丸210φ	ガラス
TM-30A	丸310φ	ガラス
TM-30B	角300×200	ガラス

〈取付け図〉〈構造図〉

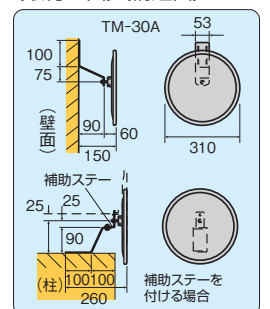

自立型スタンドミラー 工業用出入口ミラー

軽くて持ち運びが容易で置くだけで確認、チェックができるミラーです

- ▶サイズ・材質(スタンド全体)/径19φ×1230mm/鉄(塗装)
- (ベース台) /丸310×高さ30mm/ビニール鋼板
- (ミラー部) /320×175mm/表(ガラス) 裏板(ビニール鋼板)

▶重量/2.4kg

■用途/自動車工場でのランプ確認、会社内での服装のチェック

H-3217



〈使用例〉



工場内でやさしく映すミラー 壁面、ガードポール(350φまで)に取付OK。オプションで用途が広がります。

- ▶材質(ミラー部)アクリル(取付金具)鉄(ユニクロメッキ)
- ▶鏡サイズ/W250×H500mm
- 工場内での見通しの悪い所、物流内の通路に!
- 取付金具: ステンレスベルト付(φ1200mm)
- 取付けが簡単
- ※ミラーはタテ使用です。

DK-500K



〈取付け例〉

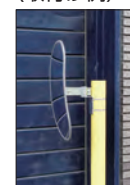

〈取付け図〉〈構造図〉

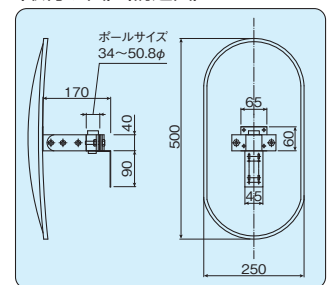

ステンレス平面ミラー

▶素材 / SUS

- 割れないので破損の心配がなく、手軽に持ち運びができる。
- 両面接着等で取付けが簡単。
- 耐侵食性にすぐれている。



品番	寸法(mm)
ST-10	0.4t×54×86(カードサイズ)
ST-1020	1.0t×100×200
ST-2030	1.0t×200×300
ST-2050	1.0t×200×500
ST-4050	1.0t×400×500
ST-2525	1.0t×250×250

※上記以外の別寸サイズも製作いたします。

プラスチック平面ミラー

▶材質 / (ミラー部) ハードコートフィルム
(本体) スチロール樹脂

- 粘着シート付ですので取付けが簡単
- 軽くて割れない

品番	寸法(mm)
PH-2922	2t×290×220
PH-4422	2t×440×220
PH-5917	2t×590×170

樹脂ミラー

▶材質 / PET

- 軽くて割れにくいので安全性が高い
- 加工が容易
- Ⓢ 場合によって歪んでみえることがあります

〈使用例〉



品番	寸法(mm)
EH-1010	2t×100×100
EH-1020	2t×100×200
EH-1030	2t×100×300
EH-1040	2t×100×400
EH-2020	2t×200×200
EH-2030	2t×200×300
EH-2040	2t×200×400
EH-2050	2t×200×500
EH-3030	2t×300×300
EH-3040	2t×300×400
EH-3045	2t×300×450
EH-3090	2t×300×900

※上記以外の別寸サイズも製作いたします

アクリルミラー

▶材質 / アクリル鏡

- 軽くて割れにくいので安全性が高い
- 加工が容易



●平面鏡

品番	寸法(mm)
AH-10	2t×100φ
AH-15	2t×150φ
AH-20	2t×200φ
AH-1020	2t×100×200
AH-2030	2t×200×300
AH-3040	2t×300×400
AH-2525	2t×250×250

●曲面鏡 (鏡曲面R/850mm)

品番	寸法(mm)
AR-10	2t×100φ
AR-15	2t×150φ
AR-20	2t×200φ
AR-30	2t×300φ
AR-43	2t×430φ
AR-1010	2t×100×100
AR-1515	2t×150×150
AR-1020	2t×100×200

※上記以外の別寸サイズも製作いたします。 ※上記以外の別寸サイズも製作いたします。

アルミ平面ミラー (複合板)

▶材質 / アルミと樹脂の複合材

- 軽くて割れない
- アルミの約3分の2の軽さ
- 加工が容易

品番	寸法(mm)
ALH-3090	2t×約300×900
ALH-3045	2t×約300×450
ALH-4060	2t×約400×600
ALH-30120	2t×約300×1200

※上記以外の別寸サイズも製作いたします。

ステンレス平面ミラー (複合板)

▶材質 / ステンレスと樹脂の複合材

- 軽くて割れない
- ステンレスの約4分の1の軽さ
- 加工が容易

品番	寸法(mm)
SLH-4560	2t×約450×600

平面ガラス鏡

▶材質 / ガラス鏡

- 鏡の中で、よりハッキリキッチリ写ります
- 大きい鏡は小口を面取りすることができます

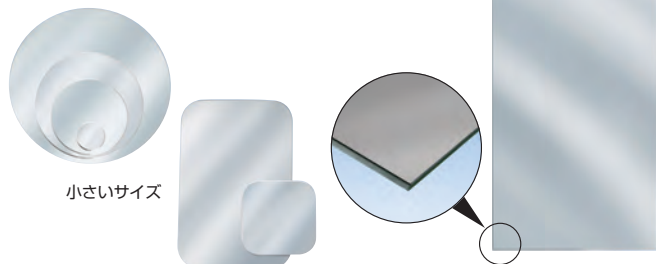

●小さいサイズ

品番	寸法(mm)	品番	寸法(mm)
GH-05	2t×52φ	GH-1313	2t×128×128
GH-15	2t×138φ	GH-1417	2t×132×167
GH-20	2t×198φ	GH-2030	2t×198×298
GH-30	2t×298φ		

※上記以外の別寸サイズも製作いたします。

●大きいサイズ

品番	寸法(mm)
GH-3060	5t×300×600
GH-3090	5t×300×900
GH-4560	5t×450×600
GH-4590	5t×450×900

※上記以外の別寸サイズも製作いたします。

オプション

変成シリコン

補強接着剤として両面スポンジテープと併用して下さい。
▶容量 / 320ml



※カートリッジガンはついておりません。

速乾ボンド

両面スポンジテープの下塗り用です
※直接、ミラーの裏側に使用しないで下さい



コニシ #13023

壁止金具(4ヶセット)

ガラス鏡(5mm厚)用の壁止金具です
▶サイズ / 10×W30×H25



KB-5

粘着テープ

柔軟性のある発泡体基材です

▶サイズ / 0.75厚×25×60mm (1シート4枚入)

PZ-20

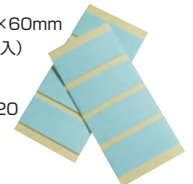

両面スポンジテープ

スポンジタイプのミラーマットです。
▶サイズ / 3t厚×100×200 2枚入



セクスイ #2310

フロント用アンダーミラー

- ▶穴あけ不要で取付けが簡単。
- ▶純正の補修にもOK。
- ▶ステーの径の大きさは19φまでOK
(パッキンで調整可)
- ▶アングルタイプ(コの字型)のサイド補助ミラーとしても最適。
- ※このミラーはドアミラータイプには取付けできません。

フロント用アンダーミラー(ステー付)

〈取付け例〉



メッキ

F-15C



(裏板はステンレス)
外径サイズ: 丸147φ 曲率半径: 120R

F-13C



(裏板はクロームメッキ仕上げ)
外径サイズ: 丸130φ 曲率半径: 120R

ブラック

F-15K



外径サイズ: 丸147φ 曲率半径: 120R

F-12K



外径サイズ: 丸115φ 曲率半径: 100R

パイプ金具の記号

標準金具 19mm	㊸
標準金具 25mm	㊹
標準金具 27mm	㊺S-1C

〈取付け例〉 F-15C



リア用アンダーミラー

〈貼付けタイプ〉

- ▶穴あけ作業の要らない粘着タイプのミラーです。
- ▶角度調節が自在。
- ▶有効視野が広い。
- ※貼付面がカーブのきつい所には不可。



HR-12K 外径サイズ: 丸115φ 曲率半径: 100R
HR-15K 外径サイズ: 丸147φ 曲率半径: 300R
HR-9 15K 外径サイズ: 88×155mm 曲率半径: 300R

〈取付け例〉 HR-12K



〈はさみ込みタイプ 標準〉

- ▶穴あけ不要で取付けが簡単。
- ▶有効視野が広い。
- ▶角度調節が自在。
- ※リアパネルが全面ガラス製の車には使用しないで下さい。

ブラック(丸) R-15K

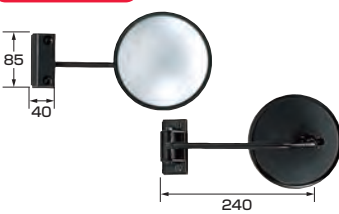

外径サイズ: 丸147φ 曲率半径: 120R

メッキ(丸) R-15C



外径サイズ: 丸147φ 曲率半径: 120R

〈取付け例〉 R-15C



〈はさみ込みタイプ DX〉

- ▶穴あけ不要で取付けが簡単。
- ▶有効視野が広い。
- ▶角度調節が自在。
- ※リアパネルが全面ガラス製の車には使用しないで下さい。

角型(黒) RX-14K

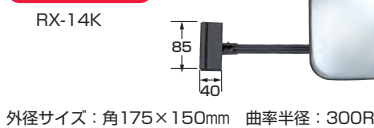

外径サイズ: 角175×150mm 曲率半径: 300R

丸型(黒) RX-15K



外径サイズ: 丸147φ 曲率半径: 120R

RX-14KL (ロングステー)



外径サイズ: 角175×150mm 曲率半径: 300R

〈取付け例〉 RX-14K



〈雨どいタイプ〉

- ▶穴あけ不要で取付けが簡単。
- ▶角度調節が自在。
- ▶有効視野が広い。

黒 RD-15K



外径サイズ: 丸147φ 曲率半径: 120R

メッキ RD-15C (裏板はステンレス)



外径サイズ: 丸147φ 曲率半径: 120R

〈取付け例〉 RD-15K



ロードビューミラー

D型タイプ(平面ミラー)

▶穴あけ不要で取付けが簡単。 ▶ステーの径の大きさは25φまでOK ▶既存のミラーのフォローに。(バックキンで調整可)

メッキ ㊦



裏板はクロームメッキ仕上げ
外径サイズ：丸130φ

㊦



裏板はクロームメッキ仕上げ
外径サイズ：角140×140mm

㊦



裏板はステンレス
外径サイズ：丸147φ

㊦



裏板はステンレス
外径サイズ：丸210φ

ブラック ㊦



外径サイズ：丸130φ

㊦



外径サイズ：角140×140mm

㊦



外径サイズ：丸147φ

㊦



外径サイズ：丸210φ

〈取付け例〉

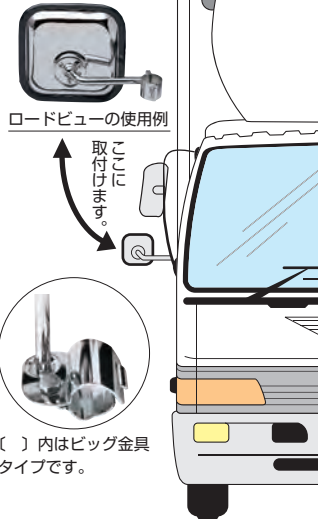

〔 〕内はビッグ金具タイプです。

D型タイプ(曲面ミラー)

▶穴あけ不要で取付けが簡単。 ▶角度調整が自由。 ▶既存のミラーのフォローに。 ▶曲面レンズ (R300) ですのので右、左のバックミラー用補助としても最適。

FR-15C (裏板：ステンレス)



外径サイズ：丸147φ 曲率半径：300R

FR-15K (裏板：鉄板黒)



外径サイズ：丸147φ 曲率半径：300R

FR-15KP (裏板：P.P)



外径サイズ：丸147φ 曲率半径：300R

FR-14KP (裏板：P.P)



外径サイズ：角175×150mm 曲率半径：300R

FR-25C (裏板：ステンレス)



外径サイズ：丸210φ 曲率半径：250R

FR-20K (裏板：鉄板黒)



外径サイズ：丸210φ 曲率半径：250R

〈取付け例〉FB-20C



オプション

〈ビッグ金具〉

▶ステーの径が27φ用(22~27φまで有効)

品番	寸法(mm)	品番
S-1C	22~27φ	メッキ
S-1K	22~27φ	黒
S-3K	28φ専用	黒

S-1C

メッキ



S-1K

ブラック



丸棒タイプ(平面ミラー)

▶穴あけ不要で取付けが簡単。 ▶角度調整が自在です。 ▶既存のミラーのフォローに。

▶2種類のU字金具(28φ、22φ)とバックキンで取付けのステーの径が19~28φまでOK。

外径サイズ：丸210φ

FB-20C



裏板：ステンレス 枠色：黒

FB-20CU



裏板：ステンレスウロコ模様 枠色：黒

FB-20K



裏板：ピニオン板(黒) 枠色：黒

FB-20C(G)



裏板：ステンレス 枠色：グレー

FB-20CU(G)



裏板：ステンレスウロコ模様 枠色：グレー

外径サイズ：角140×180mm

FB-18C



裏板：ステンレス 枠色：黒

FB-18CU



裏板：ステンレスウロコ模様 枠色：黒

FB-18C(G)



裏板：ステンレス 枠色：グレー

FB-18CU(G)



裏板：ステンレスウロコ模様 枠色：グレー

FB-18K



裏板：ピニオン板(黒) 枠色：黒

C、CU (共通)



付属部品

K (共通)



付属部品

丸棒タイプ(曲面ミラー)

FBR-20C (裏板：ステンレス)



外径サイズ：丸210φ 曲率半径：250R

FBR-20K (裏板：鉄板黒)



外径サイズ：丸210φ 曲率半径：250R

パイプ金具の記号

標準金具 19mm	㊦
標準金具 25mm	㊦
標準金具 27mm	㊦-S-1C

車両の安心・安全の再確認!!

4t用サイドアンダーミラー
サイド補助ミラー

オプション

●補修用 ミラーレンズ

品番	曲面R	適用品番	品番	曲面R	適用品番
L-13平	平面	FH-13C FH-13K	L-18平	平面	FB-18C FB-18CU FB-18K
L-14平	平面	FH-14C FH-14K	L-20平	平面	FH-25C FH-20K FB-20C FB-20K
L-15平	平面	FH-15C FH-15K	L-20曲	250	FBR-20C・20K FBR-25C・20K
L-15曲	300	FR-15C FR-15K			

●ビニール枠

品番	適用品番
V-20黒	FH-25C・20K FB-20C・20CU・20K
V-20グレー	FBR-20C・20K

4t用サイドアンダーミラー (汎用タイプ)

左右のミラーステーに補助ミラーとして取付けるミラーです。

丸棒タイプ

- 穴あけ不要で、取付簡単
- 角度調整が自在
- 他の車両の補助ミラーとして
- レンズ交換が可
- Ⓢ 車種によっては取付不可の場合もあります

RB-1923K



〈使用例〉
RB-1923K



RB-1923C



〈使用例〉
RB-1923C



品番	ミラーサイズ(mm)	裏板材質	取付様式	曲面R	備考
RB-1923K	角 240×190	V.T(黒)	丸棒タイプ	300mm	
RB-1923C	角 240×190	ステンレス	丸棒タイプ	300mm	金具：クロームメッキ

オプション

補修レンズ

品番	品名
L-1923	RB-1923K、Cのレンズ



サイド補助ミラー

サイドサポートミラー

①の使用
ブラック SR-10K



外径サイズ：角150×175mm
曲率半径：300R

サイドアップミラー

左側のバックミラーに穴をあけて取付けるミラーです

②の使用
ブラック SU-18K



中空用ナット付

外径サイズ：角185×105mm
曲率半径：400R

サイド直付ミラー

左側のステーに直接取付けるミラーです

③の使用
ブラック SH-18K



28φU字金具
バック付

Ⓢ 車種によっては取付け不可の場合もあります

外径サイズ：角185×105mm
曲率半径：400R

〈取付け例〉 SU-18K



SH-18K



〈取付け例〉

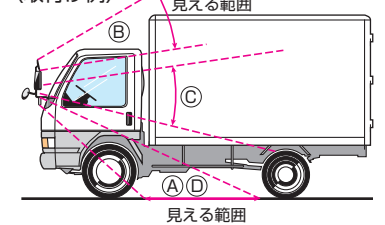

- ①の場合は標準のままで取付けることができます。
- ②の場合は純正ミラーに直接取付けて下さい。
- ③の場合は純正ミラーのステーに直接取付けて下さい。
- ④の場合は標準で応用して取付けます。

サイドステーミラー

左側のミラーステーに応用して取付けるミラーです

④の使用

③ ブラック SS-18K



外径サイズ：角185×105mm
曲率半径：400R

④の使用

③ ブラック SS-915K



外径サイズ：角155×88mm
曲率半径：300R

〈取付け例〉 SS-18K



フォークリフト用バックミラー

標準

- トラクター、建設機械等
- 汎用サイドミラーとして

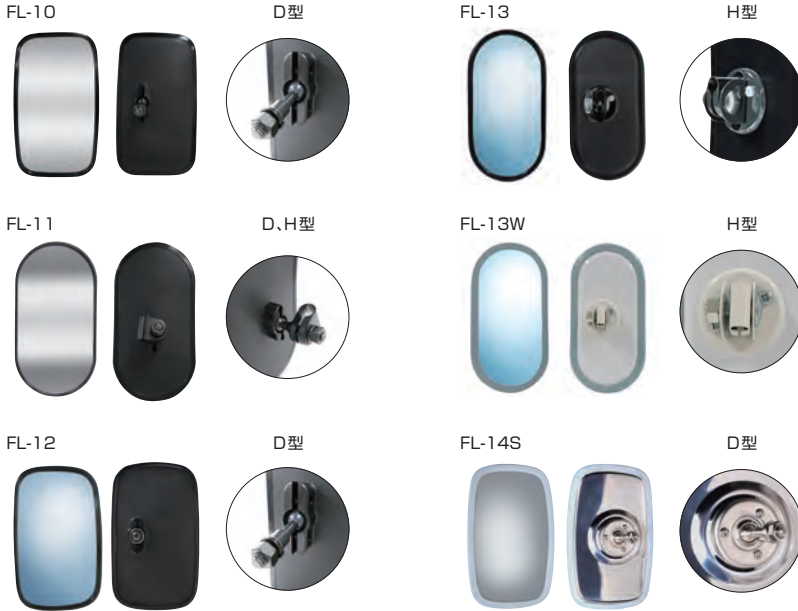

オプション 補修レンズ



品番	曲面R	適用品番
L-13	600mm	FL-13、13W
L-14	600mm	FL-14、14S

●標準

品番	ミラーサイズ(mm)	取付様式	鏡面裏板材質	色	備考
FL-10	角 210×120	D型・ピボット8mm	P.P	黒	—
FL-11	小判 205×110	D型・H型・u字12φ	P.P	黒	D、H共用
FL-12	角 170×100	D型・ピボット8mm	P.P	黒	—
FL-13	小判 210×110	H型・u字9・10φ	V.T	黒	H型9・10φ共用
FL-13W	小判 210×110	H型・u字9φ	V.T	白	—
FL-14	変形 205×125	D型・ピボット8mm	V.T	アイボリー	—
FL-14S	変形 205×125	D型・ピボット8mm	ステンレス	—	—

※取付様式 D型…穴に通すタイプ
H型…丸棒にはさみ込むタイプ

大型

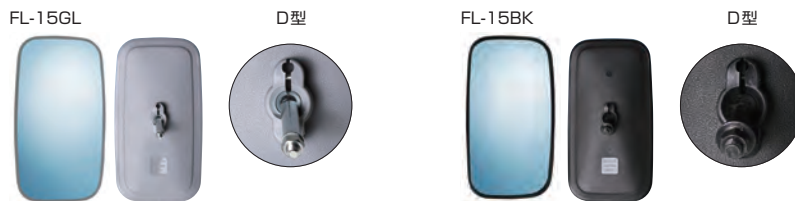

●大型

品番	ミラーサイズ(mm)	取付様式	鏡面裏板材質	色	備考
FL-15BK	角 320×170	D型・ピボット10mm	P.P	黒	—
FL-15GL	角 320×170	D型・ピボット10mm	P.P	グレー	—

※取付様式 D型…穴に通すタイプ
H型…丸棒にはさみ込むタイプ

マグネットタイプ



〈使用例〉
FL-12MK



〈使用例〉
FL-12MS



●マグネットタイプ

品番	ミラーサイズ(mm)	取付様式	鏡面裏板材質	色	備考
FL-12MS	角 170×100	マグネット・ストレート	P.P	黒	ネオジウムM
FL-12MK	角 170×100	マグネット・Lタイプ	P.P	黒	ネオジウムM

・FL-12MS、MKはルームミラーとしても使用可

フォークリフトの安全と安心の必需品

フォークリフト用タイヤ歯止め

フォークリフトの駐車時に必要アイテム
前、後ろのストッパーでしっかり

- ▶材質/合成ゴム
- 軽くて耐久性にすぐれている
- 安心駐車必需品

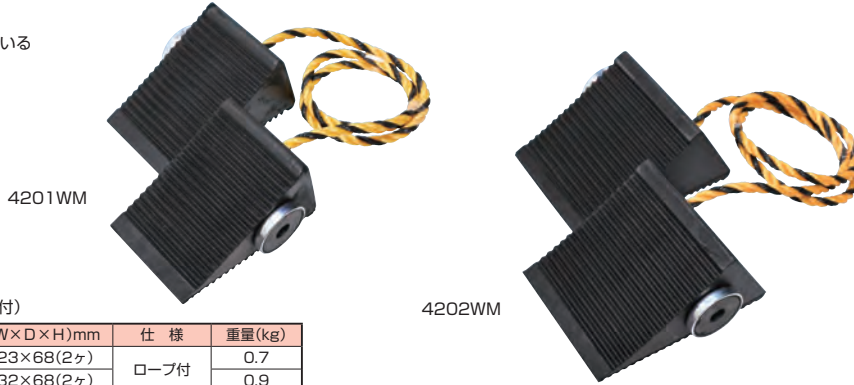

〈使用例〉



2ヶ1セット(ロープ1.0M付)

品番	サイズ(W×D×H)mm	仕様	重量(kg)
4201W	75×123×68(2ヶ)		0.7
4202W	98×132×68(2ヶ)	ロープ付	0.9
4201WM	75×123×68(2ヶ)	ロープ・マグネット付	0.8
4202WM	98×132×68(2ヶ)		1.0

衝撃吸収バンパー

取付がマグネットで中空形状の衝撃クッション



- ▶材質/合成ゴム
- マグネット/①②異方性マグネット ③ネオジム磁石

〈使用例〉

BP-70



〈使用例〉

SD-700



品番	品名	サイズ(W×D×H)mm	重量(kg)
① BP-70	ガードバンパー	70×185×80	1.0
② BP-100	ガードバンパー	100×185×110	1.4
③ SD-700	スネークバンパー	150×710×80	3.9

LED作業灯

省エネのワークランプで
路肩灯としてもOK

- ライセンス付LED使用
- DC (12V、24V、48V) 共通
- アルミボデーのコンパクト設計
- 用途/トラック荷台、建築、船舶、農業機械など



LSL-1008B



LSL-1402B

フォークリフト用安全クッション

危険標示シートを後貼りにするので
あとキレイに仕上がるクッションです

- ▶材質/(本体) ポリエチレン (シート) ポリエステルフィルム
- ▶サイズ/(本体) 15mm厚×200×φ800 (シート) 0.2mm厚×220×φ820

- 直粘着付
- 曲面(鈍角)は貼付け可 (角度により不可の場合もあります)
- 危険標示と安全保護に
- 発泡素材により優れたクッション性
- 反射タイプです



シートを貼る前



シートを貼った後

視角確認と衝撃防止の保護材

取付簡単で、接触防止に…

業務用穴あけタイプ(直角用)

ガレージ・駐車場、建物の柱角などに取付け、接触による傷を防止する衝撃保護材です。

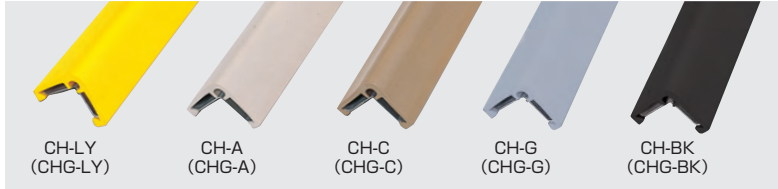

CH-LY (CHG-LY) CH-A (CHG-A) CH-C (CHG-C) CH-G (CHG-G) CH-BK (CHG-BK)

※対象物が直角でないと取付けできません。

- ▶材質/本体軟質塩ビ (当て板)ポテン鋼板(鉄)
- ▶用途/駐車場・工場・倉庫の柱・壁コーナーの保護に
- ▶当て板ベース付

③樹脂の変形を避ける為、50°以上の加熱は避けて下さい。



CH用エンドキャップ (別売)

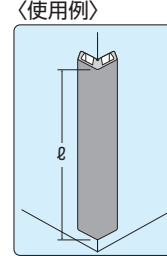

〈使用例〉

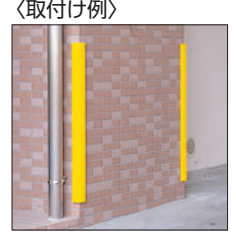

〈取付け例〉

●レギュラー(CH) ▶サイズ/65×65×15mm厚

品番	色・長さ(mm)	品番	色・長さ(mm)
CH-LY10	レモンイエロー 1000	CH-LY20	レモンイエロー 2000
CH-A10	アイボリー 1000	CH-A20	アイボリー 2000
CH-C10	茶 1000	CH-C20	茶 2000
CH-G10	グレー 1000	CH-G20	グレー 2000
CH-BK10	黒 1000	CH-BK20	黒 2000

●大きいタイプ(CHG)

▶サイズ/90×90×17mm厚

品番	色・長さ(mm)	品番	色・長さ(mm)
CHG-LY10	レモンイエロー 1000	CHG-LY20	レモンイエロー 2000
CHG-A10	アイボリー 1000	CHG-A20	アイボリー 2000
CHG-C10	茶 1000	CHG-C20	茶 2000
CHG-G10	グレー 1000	CHG-G20	グレー 2000
CHG-BK10	黒 1000	CHG-BK20	黒 2000

●エンドキャップのアイテム

品番	CH・カラー	品番	CHG・カラー	品番	CHR・カラー
CHLY-P	CH・レモンイエロー	CHGLY-P	CHG・レモンイエロー	CHRLY-P	CHR・レモンイエロー
CHA-P	CH・アイボリー	CHGA-P	CHG・アイボリー	CHRA-P	CHR・アイボリー
CHC-P	CH・茶	CHGC-P	CHG・茶	CHRC-P	CHR・茶
CHG-P	CH・グレー	CHGG-P	CHG・グレー	CHRG-P	CHR・グレー
CHBK-P	CH・黒	CHGBK-P	CHG・黒	CHRBK-P	CHR・黒

●小さいタイプ(CHR)

▶サイズ/35×35×8mm厚

品番	色・長さ(mm)	品番	色・長さ(mm)
CHR-LY10	レモンイエロー 1000	CHR-LY20	レモンイエロー 2000
CHR-A10	アイボリー 1000	CHR-A20	アイボリー 2000
CHR-C10	茶 1000	CHR-C20	茶 2000
CHR-G10	グレー 1000	CHR-G20	グレー 2000
CHR-BK10	黒 1000	CHR-BK20	黒 2000

〈構造図〉CHタイプ

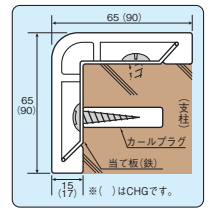

CHRタイプ

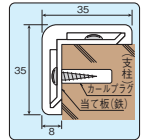

一般用コーナーガードセット(直角用)

(エンドキャップ・付属部品付)

一般家庭用向けのコーナーガードです。当て板が樹脂製ですので軽く、取付けがラクラクです。

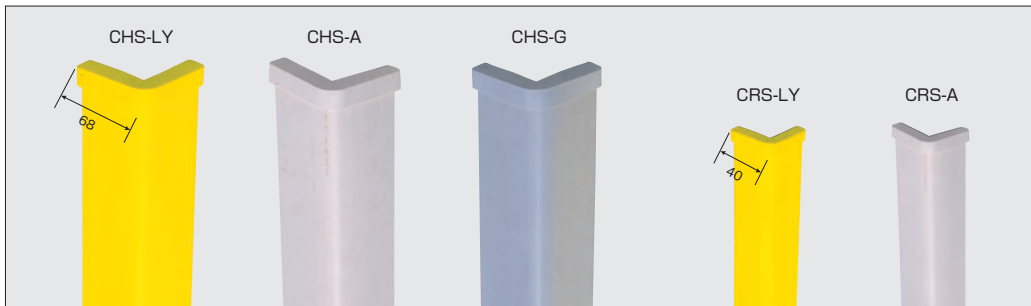

●CHSタイプ

▶サイズ/65×65×15mm厚

品番	色・長さ(mm)
CHS-LY10	レモンイエロー 1000
CHS-A10	アイボリー 1000
CHS-G10	グレー 1000

●CRSタイプ

▶サイズ/35×35×8mm厚

品番	色・長さ(mm)
CRS-LY10	レモンイエロー 1000
CRS-A10	アイボリー 1000

- ▶材質/本体軟質塩ビ (当て板)樹脂製
- ▶用途/ガレージのコーナー、建物の柱・壁などに
- エンドキャップ1コ・コンクリートビス・粘着テープ付
- 軽くて、取付けが簡単

〈構造図〉CHS

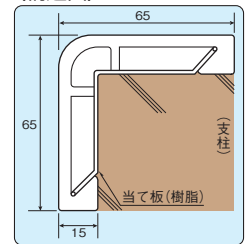

CRS

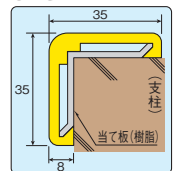

簡易中空フリーガード

(粘着テープ付)

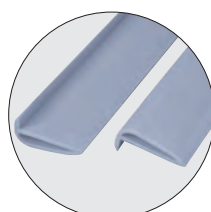
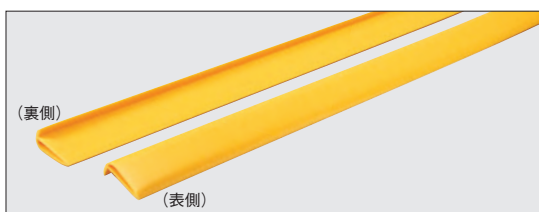

- ▶サイズ/23(11)×53×1000mm
- ▶重量/0.3kg
- ▶材質/酢酸ビニル(EVA)
- ▶粘着テープ付
- ▶用途/ガレージのコーナー、建物の柱、室内の壁面など
- 軽くて取付けが簡単ラクラク

品番	色・長さ(mm)
FS-LY10	レモンイエロー 1000
FS-G10	グレー 1000

〈構造図〉

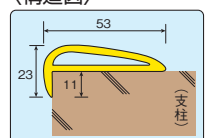

粘着テープタイプ

標準

- ▶サイズ/65×65×8.5mm(厚)
×(長さ)1000
- ▶材質/軟質塩ビ
- 用途/柱・壁コーナー・プレスガードなど
- 穴あけ不用で簡単にカットができる
- 中折れ部分の角度が自在ですので
直角の柱でなくともOK
- エンドキャップ1コ・粘着テープ付



品番	色・長さ(mm)
CSN-LY10	レモンイエロー・1000
CSN-A10	アイボリー・1000

●エンドキャップ

品番	種類・色
CSNLY-P	CSN・レモンイエロー
CSNA-P	CSN・アイボリー

〈取付け例〉



エンドキャップ(別売)

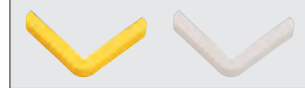

※直角仕様です

〈構造図〉

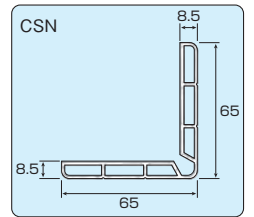

反射タイプ

- ▶材質/軟質塩ビ(粘着テープ付)
- ▶サイズ・重量/65×65×15mm(厚)×(ℓ)1000・1.25kg
- 用途/柱・壁コーナー・プレスガードなどに
- 高輝度シートで視認性が良い
- 取付簡単、粘着シールをはがすだけ

●エンドキャップ

品番	色・長さ(mm)	品番	種類・色
CSS-Y10	黄・1000	CSSY-P	CSS・黄



〈取付け例〉



エンドキャップ(別売)



〈構造図〉

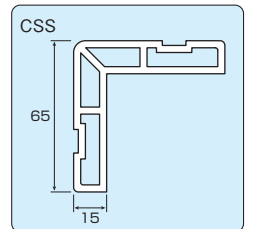

オプション

カールプラグ&ビス

穴あけタイプを取付けの時に使用する、カールプラグとビスのセットです。

- ▶内容(1袋)/カールプラグ 8×35mm 6ヶ入
トラスビス 5×25mm 6ヶ入



KP-1

コンクリートビス

コンクリート、ブロック又は木材の時、プラグ不要で下穴は小径でよく施工がスムーズに行えます。

※下穴あけは所定のドリル径で行ないドライバー(手動)で施工して下さい。

品番	サイズ	ドリル径	穴あけ深さ	入数
BK-425	4×25mm	3.4mm	35mm	20



BK-425

1袋20ヶ入

プライマー剤

(下地表面処理剤)

粘着テープタイプを取付けるとき、対象物(取付ける面)がコンクリート・ブロックなどの場合にご使用下さい。密着度が向上します。

- ▶容量/20ml ▶色/透明
- ▶容器/チューブ入



#14321

ドリルビス

鉄(板厚2.8~6mm)などに直接取付ける場合に使用します。下穴あけが不要です。

※インパクトドライバーをご使用ください。

品番	サイズ	材質	入数
BD-630	6×25mm	ステンレス	20



BD-630

1袋20ヶ入

接着剤

金属、プラスチック類の取付の時に手軽に使用できます。

※カートリッジガンは付いていません。

- ▶容量/330ml
- ▶個装/カートリッジ

DX-533B



粘着テープ

(プラスチック用高性能テープ)

強力な粘着性があり、アクリル系粘着材を塗付した両面テープです。幅広い用途にご利用できます。

- サイズ/(厚み)0.75mm×(幅)25mm×(長さ)30M
- 色/白 WF101R



養生テープ

コーナーガードを仮止めするとき使用します。

- 手で簡単にカットできます
- のり残りの少ないテープです

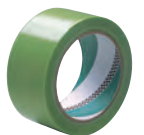

品番	サイズ(巾×長さ)	入数
YT-38	38mm×50M	36巻/ケース
YT-50	50mm×25M	30巻/ケース

セフティガード

ガレージ・建物などの接触傷の防止に

ブロックタイプ

- ▶サイズ/75×435×35mm (2本入)
- ▶材質/ポリエチレン
- ▶粘着タイプ
- 発泡素材により優れたクッション性があります



SG-10H

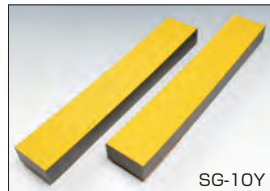

SG-10Y

SG-10



品番	カラー・仕様	断面
SG-10	グレー	
SG-10H	黄/黒・反射	
SG-10Y	黄・無反射	

ジャバラタイプ

- ▶サイズ/200×430×10mm
- ▶材質/ポリエチレン
- ▶粘着タイプ
- 曲線・コーナーになじみやすい
- ハーフカット加工
- 必要なサイズにカットできます

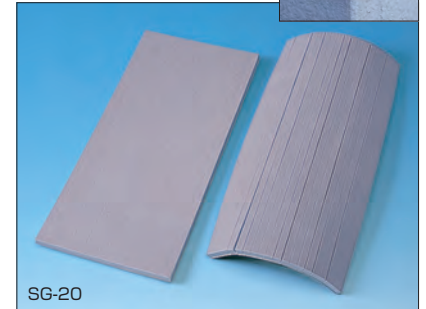
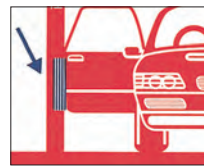

SG-20

〈使用例〉



Ⓢ これらの商品は完全に衝撃を吸収するクッションではありません

Vカット(反射)タイプ



SG-30H

SG-50

〈使用例〉



〈構造図〉

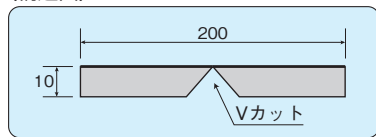

- ▶直粘着付
- 用途/工場、工事現場、駐車場などの危険標示に
- 中折れがVカットになっているので角度が自在(平面も可、円柱は不可)
- 軽量でクッション性がよく手軽に貼れる
- 危険標示と安全保護用に

品番	材質	カラー・仕様	サイズ(厚み×横×縦mm)
SG-30H	ポリウレタン	黄/黒・反射	10×200×920
SG-50	ポリエチレン	黄・無反射	10×200×1000

マルチ(反射)タイプ

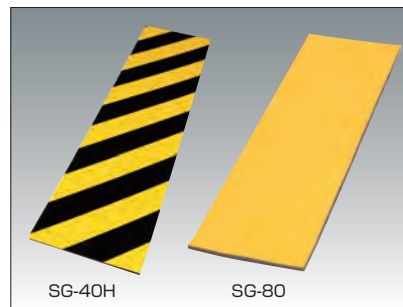

SG-40H

SG-80

〈使用例〉



- ▶材質/ポリウレタン 粘着タイプ
- 用途/工場、工事現場、駐車場などの危険標示に
- 円柱、角柱、壁面など凸凹なところにも手軽に貼れます。
- 危険標示と安全保護用に

品番	カラー・仕様	サイズ(厚み×横×縦mm)
SG-40H	黄/黒・反射	10×250×920
SG-80	黄・無反射	10×310×1000

トラ柄自在(反射)クッション



クッション(本体)にトラシートを^{あと}貼りにするのでキレイに仕上がるクッションです

- ▶材質/(本体)ポリエチレン (シート) ポリエステルフィルム
- 用途/工場、工事現場、駐車場などの危険標示
- 直粘着付
- 軽量でクッション性がよく手軽に貼れる
- 屋内外可

品番	サイズ(厚×巾×長さ)mm	貼る対象物の角度		
		鋭角	直角	鈍角
SG-310HN	10×200×920	△	○	○
SG-315HN	15×200×920	×	△	○

※対象物により不可の場合もあります。○は可、×は不可

トラ柄シート巻(反射タイプ)

危険標示・安全保護で施工箇所の多くいる場所に適しています

- ▶材質/ポリエステルフィルム
- ▶接着剤付



品番	サイズ(巾×長さ×厚み)mm	カラー・仕様
SG-461	460×1000×0.1	黄/黒・反射
SG-463	460×3000×0.1	黄/黒・反射
SG-921	920×1000×0.1	黄/黒・反射
SG-923	920×3000×0.1	黄/黒・反射

軟質クッション材

軟質コーナーガード

ふつう

- ▶材質／発泡ポリエチレンフォーム
- ▶粘着テープ付
- やわらかいので屋内でもOK(屋外でもOK)
- カッター、はさみなどでカットが出来る
- 取付けが簡単

NC40、25

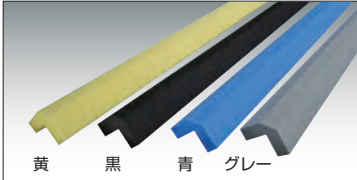

〈断面図〉 NC40、25

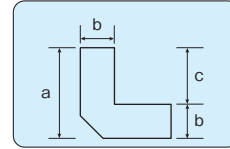

()は25タイプです

〈断面図〉 NC15

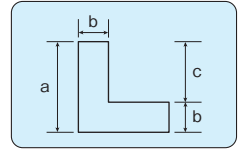

〈使用例〉



品番	色	サイズ	記号サイズa・b・c
NC40-Y	黄	40×40× \varnothing 900	40・15・25
NC40-BK	黒		
NC40-BL	青		
NC40-GL	グレー	25×25× \varnothing 900	25・10・15
NC25-Y	黄		
NC25-BK	黒		
NC25-BL	青	15×15× \varnothing 900	15・6・9
NC25-GL	グレー		
NC15-Y	黄		
NC15-BK	黒		
NC15-BL	青		
NC15-GL	グレー		

軟質カッティングクッション

- ▶材質／発泡ポリエチレンフォーム(のりなし)
- 軽重でクッション性がよく手軽に使用できる
- カットが自在にできますので作業性がよい
- 用途／簡単な衝撃保護材
目地うめのバックマット材などに

ふつう

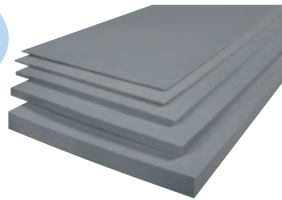

やわらかめ

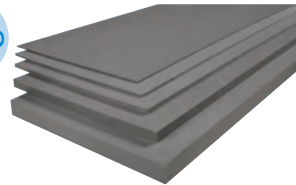

〈使用例〉



やわらかさの目安です
(条件)豆クリップ(大)を96時間放置した状態です

品番	かたさ	品番	かたさ	サイズ(厚み×巾×長さ)mm
VH-0210	ふ つ う	VS-0210	や わ ら か め	2×100×1000
VH-0220		VS-0220		2×200×1000
VH-0250		VS-0250		2×500×1000
VH-0310		VS-0310		3×100×1000
VH-0320		VS-0320		3×200×1000
VH-0350		VS-0350		3×500×1000
VH-0510		VS-0510		5×100×1000
VH-0520		VS-0520		5×200×1000
VH-0550		VS-0550		5×500×1000
VH-1010		VS-1010		10×100×1000
VH-1020	VS-1020	10×200×1000		
VH-1050	VS-1050	10×500×1000		
VH-2010	VS-2010	20×100×1000		
VH-2020	VS-2020	20×200×1000		
VH-2050	VS-2050	20×500×1000		

※屋内での接着の場合は粘着テープで屋外の場合は接着剤がおすすめです

貼ってはがせる汎用クッション

- ▶材質／ポリエチレンフォーム
- ▶再剥離テープ付
- 簡単にカットができる
- 屋内用です
- ※何度もご使用出来ません
- 用途／台車、ロッカー、スチール棚、什器など

品番	カラー	サイズ(厚み×巾×長さ)mm	ロット数
VS-38黒	黒	10t×38×900	4
VS-60黒	黒	10t×60×900	2
VS-90黒	黒	10t×90×900	2

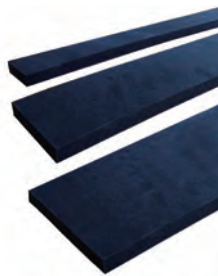

のり残りが少なくきれいにはがせるクッションです。(再はく離タイプ)

〈使用例〉



オプション

接着剤

金属(鉄)などの接着に適した接着剤です

S-1600-C 180ml



粘着テープ

柔軟性のある発泡体基材です

PZ-20



サイズ/0.75厚×25×60mm
(1シート4枚入)

室内用接着剤

PZ-25 はってはがせる接着剤です
(再はくりタイプ)



ピタッとピール 30ml

片面再はく離テープ

屋内用でのり残りが少なくきれいにはがせるテープです

PZ-40



サイズ/0.12厚×80×350mm
(2枚入)

安心駐車OKの安全効果

大型車でも安心、衝撃吸収力の安全設計

中空タイプ

ターミナルラバー(金具付)

接触事故による建物や車輛の破損を防ぎ衝撃ショックを和らげる合成ゴム製で中空形状ですからクッション効果はバツグンです。

品番	長さ(ℓ)・重量(kg)	H	W	D1φ	D2φ	当て板金具寸法 (厚み×巾)
KS5-4	400・1.0					
KS5-10	1000・2.4	50	50	26	26	3t×25
KS5-20	2000・4.8					長穴寸法10×20
KS5-30	3000・7.2					
KS7-4	400・1.9					
KS7-10	1000・4.6	70	70	26	26	4t×38
KS7-20	2000・9.2					長穴寸法10×20
KS7-30	3000・13.8					

品番	長さ(ℓ)・重量(kg)	H	W	D1φ	D2φ	当て板金具寸法 (厚み×巾)
KS10-4	400・2.9					
KS10-10	1000・7.2					
KS10-20	2000・14.4	100	100	40	30	4.5t×50
KS10-30	3000・21.6					長穴寸法17×30
KS10Y-30	3000・21.6					
KS13-4	400・4.9					
KS13-10	1000・12.0	130	150	40	30	4.5t×50
KS13-20	2000・24.0					長穴寸法17×30
KS13Y-20	2000・24.0					

- ▶材質/合成ゴム(当て板金具付)
- ▶サイズ/長さ400・1000・2000・3000mm
- ▶カラー/黒

- 用途/倉庫、配送センター・商品発着場・工場等の荷捌所
- トラックテール・カーゴ車
- パレットの当り止め及び車止め



標準ピッチ穴 (mm)

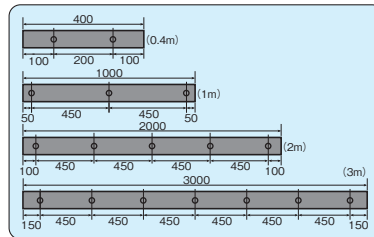

※3mは受注生産です。

〈取付け図〉〈構造図〉

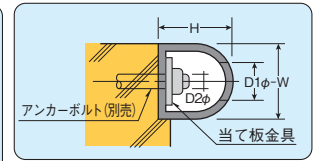

ターミナルラバー(穴なし金具なしタイプ)

品番	長さ(ℓ)・重量(kg)	H	W	t
KSN5-10	1000・2.1			
KSN5-20	2000・4.2	50	50	10
KSN5-30	3000・6.3			
KSN7-10	1000・3.4			
KSN7-20	2000・7.8	70	70	15
KSN7-30	3000・11.7			

品番	長さ(ℓ)・重量(kg)	H	W	t
KSN10-10	1000・6.0			
KSN10-20	2000・12.8	100	100	15
KSN10-30	3000・18.0			
KSN13-10	1000・11.0			
KSN13-20	2000・22.0	130	150	15

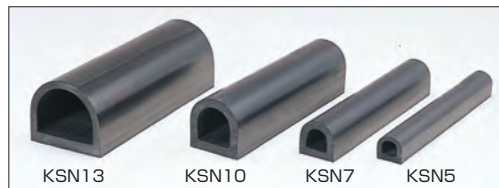

〈構造図〉

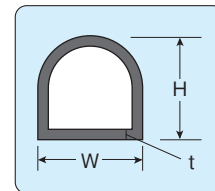

〈使用例〉

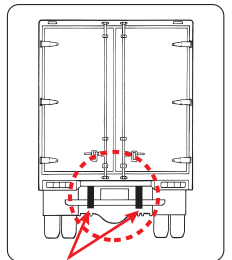

〈使用例〉



無垢タイプ

全体がゴムできていて中空がない商品です

D型ターミナルラバー

▶材質/合成ゴム

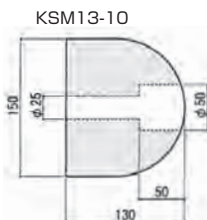
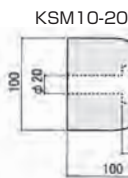

品番	高さ×幅×長さ(mm)	重量(kg)	推奨ボルト
KSM10-20	100×100×2000	25.3	M12
KSM13-10	130×150×1000	24.2	M16×190
KSM10角-20	100×100×2000	27.9	M12

※穴ピッチはℓ450mmです ※当て板金具なし

M型ターミナルラバー

▶材質/合成ゴム

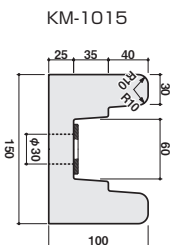
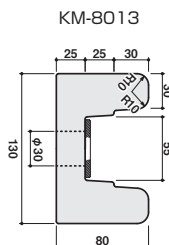
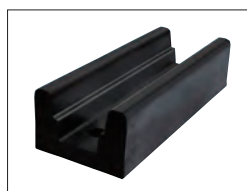

品番	高さ×幅×長さ(mm)	重量(kg)	推奨ボルト	使用本数
KM-8013	80×130×2000	23.0	M12	5本
KM-1015	100×150×2000	31.1	M12	5本

※穴ピッチはℓ450mmです ※当て板金具付

機能性、耐久性のすぐれたゴム製の緩衝材

頻度の高い荷受所、物流センターなどに

ターミナルラバーⅡ
(ゴム製緩衝材)

無垢タイプ

E型ターミナルラバー



▶材質/合成ゴム

● E型穴ピッチ

品番	高さ×幅×長さ(mm)	重量(kg)	推奨ボルト
KE-4012	40×120×2000	10.2	M8
KE-5017	50×175×2000	20.6	M12
KE-6018	60×180×2000	24.3	M12

※当て板金具なし

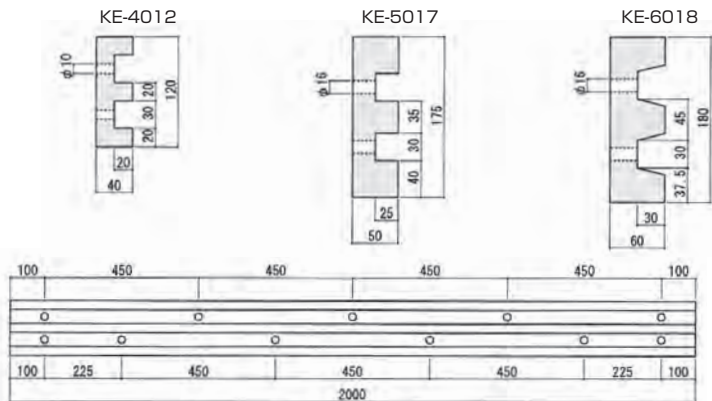

その他別寸アイテム

角10-10(3m)

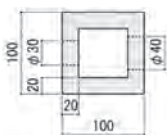

KS15-10(2m)

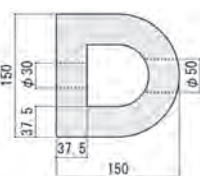

KS20-10(1m)

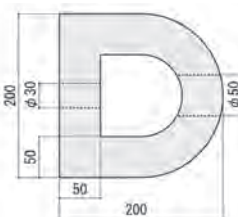

〈使用例〉

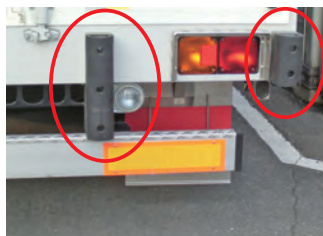

オプション

L型コーナー

KS10、KS13用の
L型コーナーです。



品番	仕様
KSL-10	KS10用
KSL-13	KS13用

KSL-10

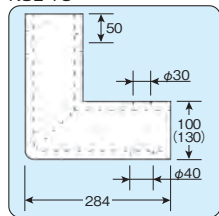

()内は、KSL-13です

サイドキャップカバー

※はめ込みタイプは
KS10のみ



KS10-PD

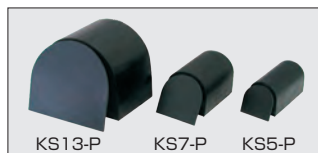

品番	品番	品番	品番
KS5-P	KS5用	KS7-P	KS7用
KS13-P	KS13用	KS10-PD	KS10用

ボルト穴キャップ



品番	仕様	色
KS10-B	KS10、13用	黒
KS10-BY	KS10Y、13Y用	黄

アンカーボルト

●ピンを打ち込むだけの簡単な作業で
確実な施工が行えます。

品番	D	L	ℓ	ドリル径	埋込み深さ	備考
A-645	6	45	15	6.4	30	HS、HMシリーズ
A-870	8	70	25	8.5	35	KS5、7
A-1060	10	60	25	10.5	40	C-8
A-1270	12	70	25	12.7	45	KS10
A-1290	12	90	30	12.7	45	KS10、13

(2本入) 単位: mm

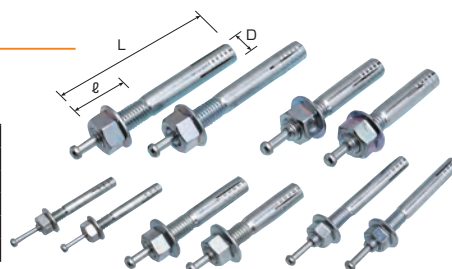

H鋼、L型アングルのエッジ部分の保護材

H鋼エッジカバー

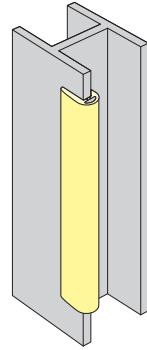
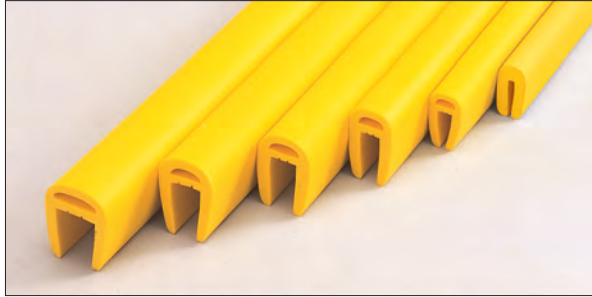

〈取付け例〉



- ▶材質/軟質塩ビ
- ▶カラー/レモンイエロー
- 用途/H鋼のエッジ、L型アングルのカット面などにむきだしになった鉄板のエッジに
- 中空形状ですので、柔軟性があります(H-03以外)
- カッターナイフなどでカットできます

〈構造図〉
H-03

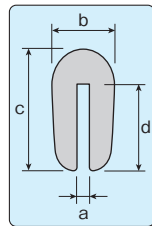

〈構造図〉 H-08~22

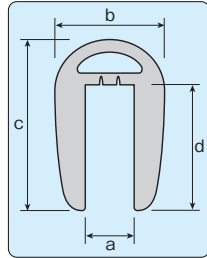

品番	色	長さ(mm)	a	b	c	d
H-03LY	レモンイエロー	1000	3	14	28	20
H-08LY			8	18	34	23
H-10LY			10	22	35	21
H-12LY			12	24	38	26
H-14LY			14	25	39	26
H-15LY			15	27	40	27
H-16LY			16	28	43	28
H-19LY			19	30	45	30
H-22LY	22	35	48	30		

オプション

すきまテープ

スペーサー及びバックアップ材としてのオプションです。

- ▶粘着タイプ
- 必要なサイズにカットできます。

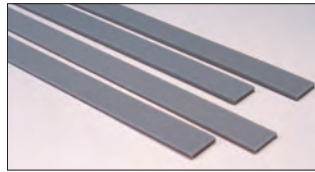

品番	サイズ	厚み×巾×長さ(mm)
HB-02		2×25×1000
HB-03		3×25×1000
HB-05		5×25×1000

(10枚1組)

接着剤

金属(鉄)などの接着に適した接着剤で作業が容易にできます。



品番	容量	個装
S-1600-C	180mℓ	チューブ

荷受場にも安心のホームストッパー

ホームストッパー

●HMタイプ(大)

品番	色	長さ(ℓ)	H	W1	W2	W3	D1φ	D2φ
HM-LY10	レモンイエロー	1000	24	63	50	34	19	9
HM-G10	グレー	1000						
HM-C10	茶	1000						
HM-LY20	レモンイエロー	2000						
HM-G20	グレー	2000						
HM-C20	茶	2000						

●HSタイプ(小)

品番	色	長さ(ℓ)	H	W1	W2	W3	D1φ	D2φ
HS-LY10	レモンイエロー	1000	19.5	45	30	19	19	9
HS-G10	グレー	1000						
HS-C10	茶	1000						
HS-LY20	レモンイエロー	2000						
HS-G20	グレー	2000						
HS-C20	茶	2000						

- ▶材質/軟質塩ビ
- ▶取付け当て板付(鉄製)
- 用途/●台車及び手押し車などの車輪止めに
- 駐車場で車のドアの当たり防止に
- 出隅(角柱)のコーナーガードとして



取付け工事の際は、アンカーボルトをご用意下さい。別売でエンドキャップもあります。

●エンドキャップのアイテム

品番	種類・カラー
HMLY-P	HM・レモンイエロー
HMG-P	HM・グレー
HMC-P	HM・茶
HSLY-P	HS・レモンイエロー
HSG-P	HS・グレー
HSC-P	HS・茶

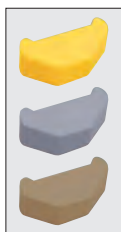

〈構造図〉

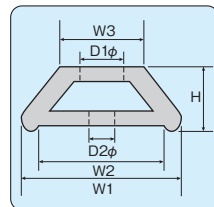

ピッチ穴

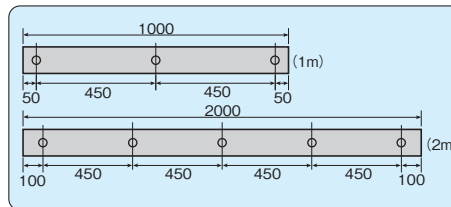

〈使用例〉

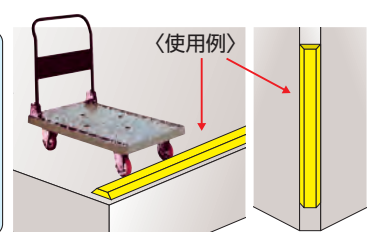

道路の段差を解消…

段差ステップ

ジョイステップ

コンクリート製渡り石や、金属製渡り石に変わる、新しく開発したプラスチック製のL字側溝用ステップです。ベビーカーや車椅子の通行もスムーズです。



▶材質/高圧ポリエチレン ▶カラー/グレー ▶耐荷重/8トン

■用途/駐車場、工場、倉庫、病院など

●鉄板のような音がしません ●丈夫で手軽 ●車両の乗り入れがラクになります ●付属のボルトで連結が可能(組合わせ自由自在)

※ご使用の際エンドも同時にお買い求め下さい

品番	カラー	重量(kg)	H	W	L	ℓ	備考
J-G5	グレー	1.0	45	150	600	—	標準
J-G6	グレー	0.2	45	150	—	150	エンド
J-G10	グレー	2.7	90	300	600	—	標準
J-G11	グレー	1.0	90	300	—	300	エンド
J-G12	グレー	4.0	90	300	900	—	標準
J-G15	グレー	4.3	140	330	600	—	標準
J-G16	グレー	1.5	140	330	—	330	エンド

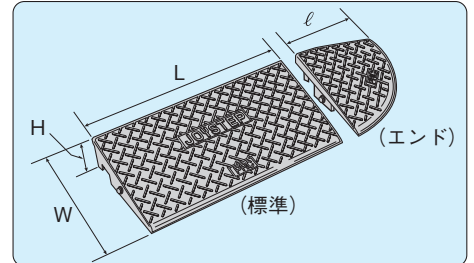

ラインテープ

路面ラインテープ

品番	カラー	サイズ
TR-Y5	黄	50mm巾×5M
TR-W5	白	50mm巾×5M
TR-Y10	黄	100mm巾×5M
TR-W10	白	100mm巾×5M

▶材質/軟質合成樹脂(裏面接着剤付)

▶厚み/1.5mm

■用途/駐車場、工場の路面、床面などコンクリート・アスファルトに直接貼れる手軽なラインテープです。

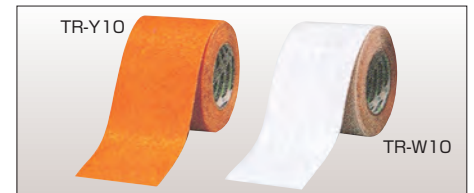

車止メ

車の足もとの必需品…

カーSTOPパー

ゴム

- ▶材質/合成ゴム(2ヶ入)
- ▶カラー/黒 ▶長さ/L400mm
- クッション性がありタイヤに傷がつきにくい
- 当て板付、アンカーなし(1セット2ヶ入)

〈使用例〉PS-3



品番	重量kg(1コ)	H	W	D ¹	D ²
PS-3	3.0	100	100	40	12
PS-4	5.0	130	150	40	12

〈取付け図〉
〈構造図〉

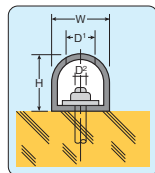

プラスチックA

- ▶材質/ポリエチレン(1セット2ヶ入)
- ▶重量/1.5kg(1ヶ)
- ▶サイズ/H85×L500×D170
- ▶カラー/イエロー、グレー
- ※接着剤は別売です(RE-535)



PS-5YZ



RE-535

〈使用例〉PS-5GLZ(グレー)



〈構造図〉

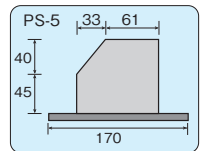

プラスチックC

〈構造図〉

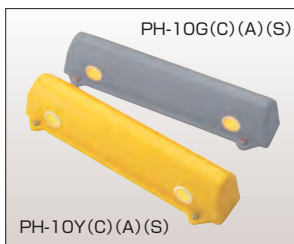

PH-10Y(C)(A)(S)

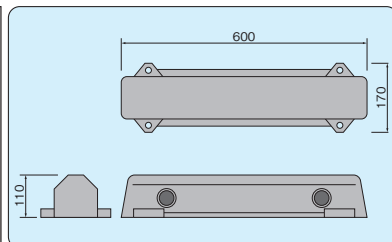

- ▶材質/高密度ポリプロピレン(1個価格) ▶重量/1.5kg(本体のみ)
- ▶サイズ/H110×L600×D170mm(C)(A)、H117×L630×D200mm(S)
- ▶カラー/黄・グレー ▶備考/(C)(A)アンカー付・(S)接着・パッキン付
- 取付けがコンクリート(C)、アスファルト(A)、接着(S)の3タイプがあります。

コンクリート

〈構造図〉

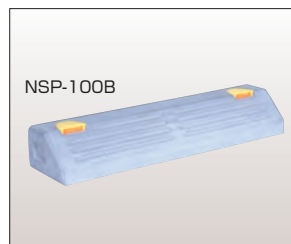

NSP-100B

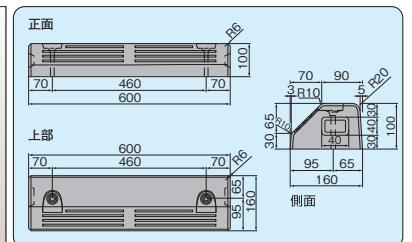

- ▶材質/コンクリート製(1個価格)
- ▶サイズ/H100×L600×D160mm ▶重量/18.5kg
- ▶カラー/コンクリート色
- 取付けがコンクリート舗装用とアスファルト舗装用があります。
- ※クッションとして接着剤が必要です。

高さ制限バー（吊しバンドワイヤー式）

駐車場の入口の必需品！

標準タイプ

品番	サイズ(mm)	本体・付属内容
KT-10N	54φ×2000	2m本体(1)ワイヤー(2)

▶材質／(バー)ABS樹脂
(ワイヤー)ステンレス(1m)
(吊しバンド)本体／ステンレス、被膜／軟質塩ビ
(ジョイントパイプ)硬質塩ビ

●軽くて丈夫

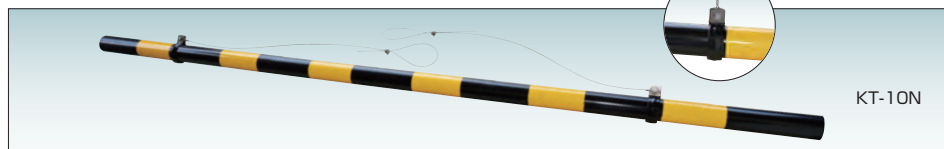

〈使用例〉



ロングタイプ 〈3.4.5.6.8m〉組立て式

▶材質／(バー)ABS樹脂
(ワイヤー)ステンレス(1m)
(吊しバンド)本体／ステンレス、被膜／軟質塩ビ
(ジョイント)硬質塩ビ

- 組立て式ですので取付けが簡単
- ワイヤー式ですので高さの調節が容易
- 軽くて丈夫で金具類はステンレス製
- 間口の広い所におすすめ

品番	サイズ(径)×(長さ)	内容
KT-15N	54φ×3000	1.5m本体(2)・ワイヤー(3)
KT-20N	54φ×4000	2m本体(2)・ワイヤー(3)
KT-25N	54φ×5000	2m本体(2)・1m本体(1)・ワイヤー(4)
KT-30N	54φ×6000	2m本体(3)・ワイヤー(4)
KT-40N	54φ×8000	2m本体(4)・ワイヤー(5)

※サイズにより別寸もできる場合があります

〈使用例〉



KT-20N部材



車線分離標（ラバーポール）

高速道路、一般道路での車両を安全に誘導するために開発された商品です。

▶材質／柱部(ポリウレタン) 台座(スチレニクス)
▶カラー／オレンジ・グリーン

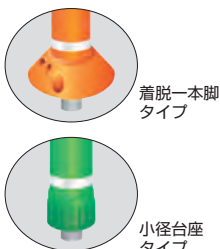

〈使用例〉



●本体 () 内はグリーン品番です。

高さ	種類	接着固定	着脱一本脚	小径台座
400		P-400-OR(G)	PU-400-OR(G)	PC-400-OR(G)
650		P-650-OR(G)	PU-650-OR(G)	PC-650-OR(G)
800		P-800-OR(G)	PU-800-OR(G)	PC-800-OR(G)
1000		P-1000-OR(G)	PU-1000-OR(G)	PC-1000-OR(G)

●部材

品番	品名	備考
PT-A	アスファルト用アンカー	4本セット 頭六角フランジ 8×70
PT-C	コンクリート用アンカー	4本セット 頭六角フランジ 8.5×45
PT-1	接着剤 1kg	ベースタイプ3本分 埋め込みタイプ5本分
PT-3	接着剤 3kg	ベースタイプ10本分 埋め込みタイプ15本分

※アスファルトの場合、接着剤又はアンカーとの併用で。コンクリートの場合はアンカーのみでOK。

規制標示板

▶材質／アルミ板 ▶サイズ／600mmφ
▶表面仕上／封入レンズシート



▶材質／アルミ複合板
▶サイズ／3t×250×900mm



重量制限 KT-320



高さ制限 KT-321

〈取付け例〉



構内速度 KT-324

使用することで安心と安全が同時に得られます

セフティパーツ

タイヤ歯止め

トラック、自動車の
駐車時の必要アイテム

- ▶材質/廃プラスチック
- 軽くて耐久性に優れています
- 安心運転のための必需品

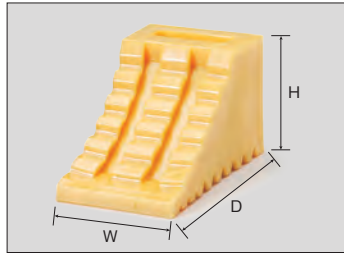

品番	カラー	サイズ(W×D×H)mm	重量(kg)
①4069	黒	120×240×130	1.3
②4086	黄	115×225×120	1.1
③4085	黒	115×225×120	1.1
④4100	白	120×230×140	1.5
⑤4091	黒	110×235×125	1.1
⑥4092	黄	110×235×125	1.0
⑦4093	オレンジ	110×235×125	1.0

●2ヶ1セット(ロープ1.2M付) ⑩⑮のロープは1M付

品番	カラー	サイズ(W×D×H)mm	重量(kg)
⑧4086W	黄	115×225×120(2ヶ)	2.2
⑨4085W	黒	115×225×120(2ヶ)	2.3
⑩4100W	白	120×230×140(2ヶ)	3.0
⑪4091W	黒	110×235×125(2ヶ)	2.2
⑫4092W	黄	110×235×125(2ヶ)	2.1
⑬4093W	オレンジ	110×235×125(2ヶ)	2.1
⑭4201W	黒	75×123×68(2ヶ)	0.7
⑮4202W	黒	98×132×68(2ヶ)	0.9

オプション

歯止めブラケット
BKT-1

歯止め用 補助ロープ(金具付)
▶ロープ長さ/1.3m
▶重量/0.1kg

ブースターケーブル

不意のバッテリーあがりの対処法として他車のバッテリーとつなげて
エンジンを始動させる便利な商品です

- ハイブリッド車にも対応するクリップを使用
- 車の種類、大きさによってアイテムがかわります
- ※バッテリー容量に対し、小容量のブースターを使用した場合、エンジンがかからないほか、他に発熱する場合があります
- ※ボルト同士が同じで使用して下さい
- ③ ボルト(V)の異なる車には絶対使用しないで下さい

品番	内容(V・A・長さ)	備考
BC-1280	12V・80A・3.5m	ハイブリッド車対応クリップ
BC-24100	12/24V・100A・5.0m	12.24V小型トラック
BC-24120	12/24V・120A・5.0m	24V中型トラック
BC-24200	12/24V・200A・5.0m	24V大型トラック



停止表示板

緊急停止時の時や、
万一車を止めるときに必要です。
折りたたみ式ですので、
コンパクトに収納できます。

- ▶サイズ/三角形の一辺 430mm
地上より高さ 405mm
- ▶重量/1.45kg(ケース入)
- 国家公安委員会認定品
- 昼夜兼用



非常信号灯(LED)

ニュータイプの発炎灯です
万が一の事故の時、役立ちます

- ▶サイズ/33φ×1137
(点灯部は37φ×147)
- ▶1ケース/10本入
- 発炎筒の代替品です(電池タイプ)
- 国土交通省保安基準適合品
- ほとんどの車両にフィット装着します
- マグネット付でボディに固定できます

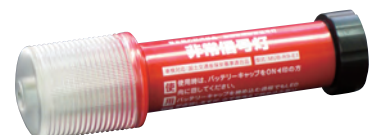

KS-100E3

夜間の安全対策及び目印に

リフレクター・反射鏡 (ECE 部品認証取得品)

夜間の安全対策と目印に

- 夜の視認性にすぐれている
- 粘着テープで簡単装着
- ▶ ECE 認証取得品

品番	サイズ	カラー	土台	取付様式
PL-1赤	59φ	赤	白	両面テープ付
PL-1橙	59φ	橙	白	両面テープ付
PL-1白	59φ	白	白	両面テープ付
PL-2赤	43φ	赤	黒	両面テープ付

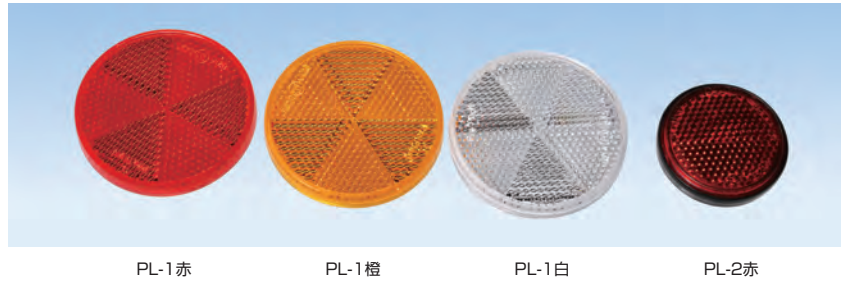

PL-1赤

PL-1橙

PL-1白

PL-2赤

再帰反射ベルト

新しいカタチの反射商品で夜間の視認性として丸柱・角柱などに取付けるベルトタイプです

- ▶ 材質/留具 (POM)、ベルト (PET)
- 暗い場所で車のライトなどで反射し、視認性が向上します
- 物品 (標示板・ケーブル線など) の軽いものを取付けできる
- 取付が容易
- 耐候性良
- 環境にやさしい (リサイクル可)

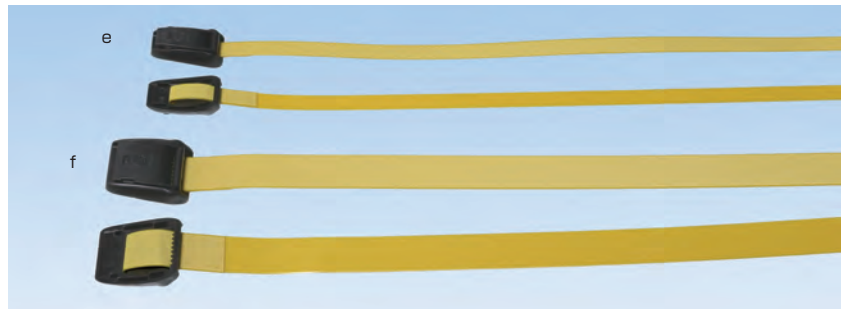

●再帰反射ベルト・2本1セット

品番	頭形状	カラー	適応範囲
PH-106N	e	10× 600(反射)	φ 160mm以内
PH-109N	e	10× 900(反射)	φ 250mm以内
PH-112N	e	10× 1200(反射)	φ 350mm以内
PH-115N	e	10× 1500(反射)	φ 450mm以内
PH-206N	f	20× 600(反射)	φ 160mm以内
PH-209N	f	20× 900(反射)	φ 250mm以内
PH-212N	f	20× 1200(反射)	φ 350mm以内
PH-215N	f	20× 1500(反射)	φ 450mm以内

厚みは0.5mm

〈使用例〉 昼



夜

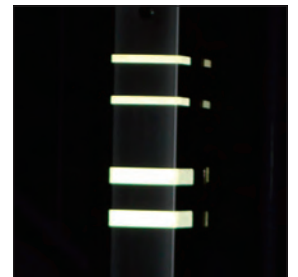

反射テープ (スタンダードタイプ)

- サイズ/50mm幅×10M
- 厚み/0.12mm
- 材質/ポリエステル系フィルム

●サイズ 50mm×10M

品番	カラー	サイズ(巾)mm
HT-50R	赤	50×10M
HT-50Y	黄	50×10M
HT-50W	白	50×10M



防犯カメラシステム

標準カメラ

屋内対応

▶サイズ(本体)/W62.5×H55×D120



AHD900

- AHD ボックス型カメラ
- スタンダードタイプ
- ※レンズ、電源アダプター、取付ステーは別売です。

ドームカメラ

屋内対応

▶サイズ/125φ×H83



AHD930

- AHD ドームカメラ
- レンズ交換不可
- 天井・壁の設置可能

ドームカメラ

屋外対応

▶サイズ/132.3φ×H118



AHD933

- AHD ドームカメラ
- レンズ交換不可
- 天井・壁の設置可能

ネットワークカメラ

屋外対応

▶サイズ/W87.4×H84×D242



AI942M-5M

- IPカメラ
- 顔認証シリーズ
- AI対応 防水 暗視

全方位タイプ

屋外対応

▶サイズ/120φ×H56



IP936-9M

- IPカメラ
- 360° 広範囲の撮影が可能
- 防水、暗視 ネットワークカメラ

屋外ハウジング一体型

屋外対応

▶サイズ/W52×H52×D195



AHD941

- AHD 屋外一体型
- 防水、暗視AHDカメラ
- 天井・壁の設置可能

AHDビデオレコーダー

▶サイズ/W300×H46.8×D210

3004AHD



- AHDカメラとアナログカメラからの同時接続が可能
- 遠隔監視ソフトウェアが標準搭載

AHD電源ユニット

▶サイズ/W215×H44×D205



E904AVP-u

- AHDワンケーブル用

モニター

▶サイズ/W563×H419×D164



E523A

- 23型液晶モニター

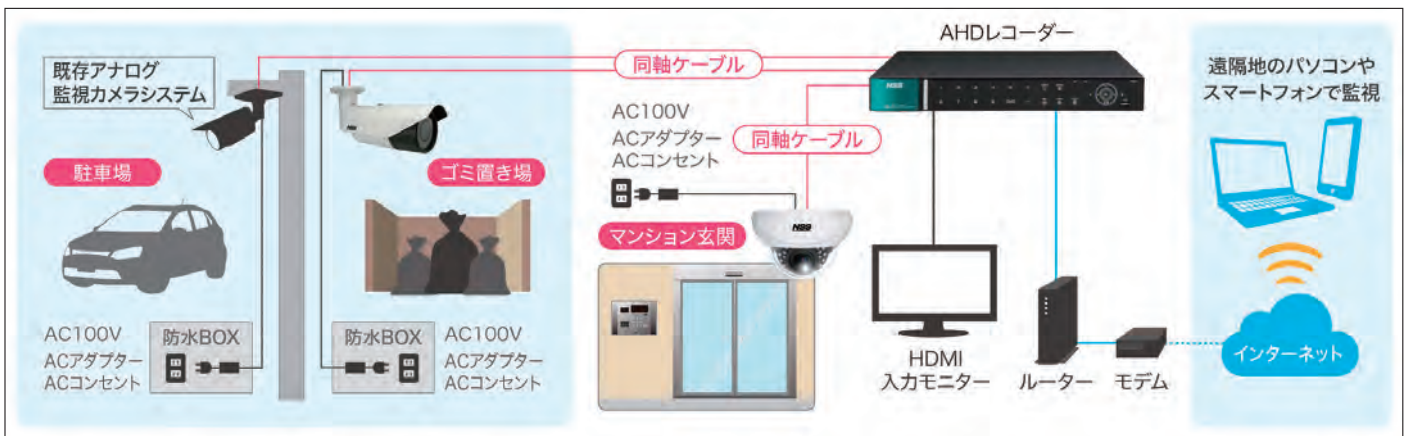

ダミーカメラ

▶サイズ/77φ×D158mm



DM-942S

▶サイズ/125φ×H83



DM-930S

▶サイズ(本体)/W63×H55×D119
(ステーサイズは省く)



DM-900S

防犯ストラップ

- 商品万引き防止用
- 整理整頓用
- 展示品のセキュリティに

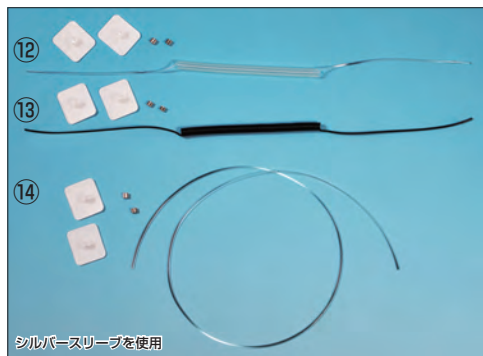

シルバースリーブ

シルバースリーブを使用

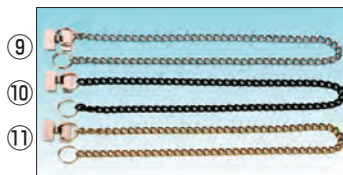

- 取付けがラクラク
- 見た目がきれい
- 用途が広い

品番	材質	形状	サイズ(伸サイズ)mm	人数
① BN-01	ウレタン(クリア)	カール	1.2φ×240(900)	5
② BN-01BK	ウレタン(黒)	カール	1.2φ×240(900)	5
③ BN-03	皮膜/ウレタン ワイヤー/ステンレス	カール	2φ×240(900)	1
④ BN-04	皮膜/ウレタン ワイヤー/ステンレス	カール(ロング)	2φ×350(1500)	1
⑤ BN-04-1	皮膜/ウレタン ワイヤー/ステンレス	カール(超ロング)	2φ×750(2100)	1
⑥ BN-05	皮膜/ウレタン ワイヤー/ステンレス	カール	3φ×310(1300)	1
⑦ BS-06	ウレタン(クリア)	ストレート	1.2φ×500(—)	5
⑧ BS-07	ステンレス	ストレート	0.8φ×440(—)	5
⑩ BC-13S	鉄(クロームメッキ)	チェーン	A6.0×B9.0×400	5
⑩ BC-13BK	鉄(メッキ) 黒	チェーン	A6.0×B9.0×400	5
⑪ BC-13G	鉄(メッキ) ゴールド	チェーン	A6.0×B9.0×400	5

品番	材質	形状	付属部品	サイズ(伸サイズ)mm	人数
⑫ BNA-01	ウレタン(クリア)	カール	シルバースリーブ⑫シール⑫	1.2φ×240(900)	5
⑬ BNA-01BK	ウレタン(黒)	カール	シルバースリーブ⑫シール⑫	1.2φ×240(900)	5
⑭ BSA-06	ウレタン(クリア)	ストレート	シルバースリーブ⑫シール⑫	1.2φ×500(—)	5

*BN-05にはH型金具は付いていません。

リールコード

「ゼンマイ式ワイヤー巻き取り装置」のリールコードは、店頭での盗難防止及び整理整頓を目的としたアイテムです。

- ▶コード伸長サイズ/800mm ▶ボディ材質(色)/ABS 黒 ▶結束バンド×1、両面テープ×1枚付
- 繰り出し量が800mmと長く引込み力がソフト
- 自動的にワイヤーが巻きとられるのでガイドのはたらきをします

品番	サイズ(mm)	備考
BR-04	角 W46×H10×D46	—
BR-04W	角 W46×H10×D46	白塗装仕上

*BR-04Wは受注生産です。

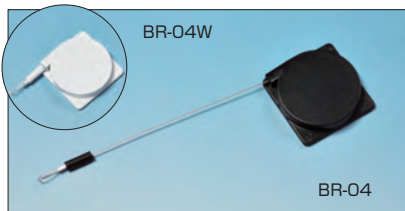

〈構造図〉

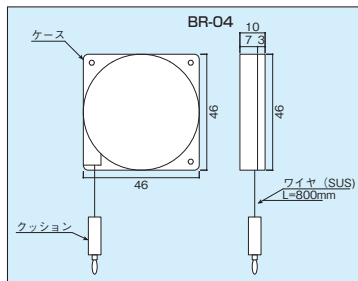

オプション

ワイヤー及びコード

品番	材料	サイズ
① BS-10	皮膜/ウレタン、ワイヤー/ステンレス	1.0φ×10m
② BU-10	ウレタン(クリア)	1.2φ×10m

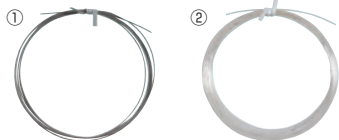

カシメ部品

ワイヤーをワックにする為の部材です

品番	材料	サイズ	入数
③ BH-A	ニッケル	W3×H4×D2.0	10
④ BH-S	真ちゅう	W3×H3×D5.0	10

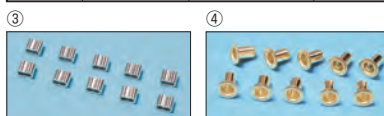

貼付け止め具

この金具は防犯ストラップを使用するとき展示品又はテスター品に貼りつける為のオプションです。

品番	材質	サイズ(mm)	備考	入数
⑤ BH-01	ステンレス	W19×H19×D4.0	強力粘着テープ付	10
⑥ BH-25	アルミニウム	W24×H6.5×D1.0	強力粘着テープ付	10
⑦ BH-35	アルミニウム	W35×H8×D0.8	強力粘着テープ付	10
⑧ BH-11	ステンレス	W10.5×H10.5×D4.0	強力粘着テープ付	10
⑨ BH-13	EVA	W23×H20×D6.0	強力粘着テープ付	10

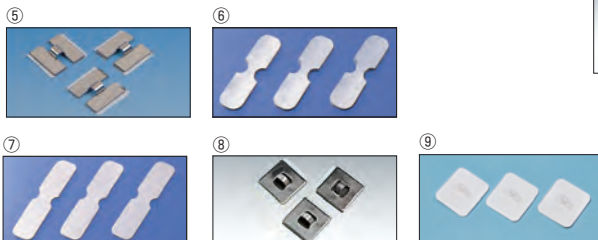

セットする為の工具

現地合せて必要な工具です

品番	品名	備考
⑩ PA-632	電子ペンチ	カシメ用工具
⑪ PM-11	ミニニッパー	ワイヤーカット用



*現地合せてとしてオプションからお選び下さい。例) BS-10、BH-A、BH-01、PA-632、PM-11のセットで

セフティホルダー (標準)

はずさず使えるワイヤーホルダー ●紛失防止 ●落下防止 ●ホルダーの取りはずし不要

Sタイプ

- ▶ホルダーサイズ(最大伸長)／280(1100)mm
- ▶ロープ/ウレタン、ステンレス(0.75)
- ▶金具/スチール(メッキ仕上げ)
- ▶携帯ストラップパーツ付

品番	カラー
① BN-13	クリア
② BN-14	クリアブルー
③ BN-15	クリアブラック



- 自由に伸び縮みします
- キーを付けたまま使用できます
例えば：運転時、ドアの開閉
アウトドアの時になどに
- 携帯電話の紛失防止など

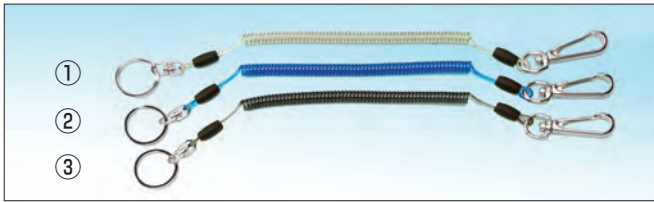

Mタイプ

- ▶ホルダーサイズ(最大伸長)／380(1300)mm
- ▶ロープ/ウレタン、ステンレス(1.0)
- ▶金具/スチール(メッキ仕上げ)

品番	カラー
④ BN-27	クリア
⑤ BN-28	クリアブルー
⑥ BN-29	クリアブラック



- 工具の落下防止、紛失防止など
安全ロープとして適しています

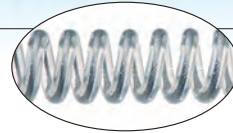
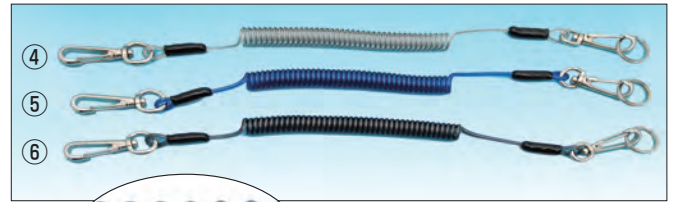

- クリアタイプワイヤーが見えます。

セフティホルダー (ループ式)

ベルト、カバンのハンドルなどに直接ワイヤーを通すアイテムです。じかに通しますので落ちる又は落とすことはないので安心です。安全性がぐっと高くなります。

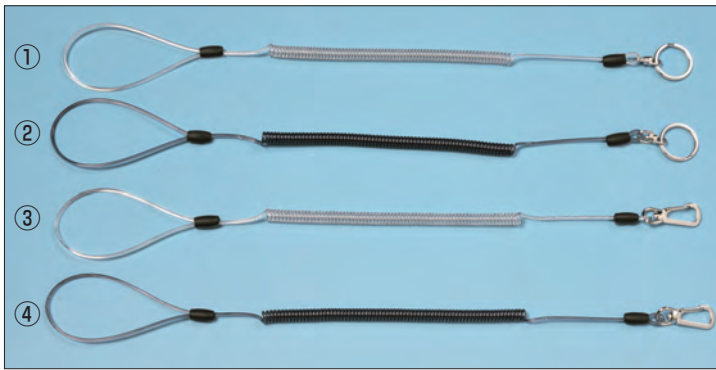

〈使用例〉



〈使用例〉



- 紛失防止、運転時、ドアの開閉、キーの携帯の時など
- 自由に伸び縮みします

品番	仕様	カラー	材質(コード、金具)	サイズ
① BBR-13	リング	クリア	コード/ウレタン、ステンレス 金具/スチール(メッキ)	2φ×400(1200)
② BBR-15	リング	クリアブラック		
③ BBF-13	フック	クリア		
④ BBF-15	フック	クリアブラック		

ペットボトルホルダー

通勤や登山・ハイキングなどに便利

- BF-01
- ▶ホルダーサイズ/幅40・長さ160・厚み10mm
 - ▶重量/10g
 - ▶材質/カラビナ・ホルダー部(樹脂製)
カラビナとホルダー間のワイヤーは
ステンレスワイヤー入りです(太さ3.2φ)
 - リュックやウエストポーチにも取付可能

〈使用例〉



カラビナ付セフティホルダー

キーリングと松葉の2WAYタイプ。
落下防止と紛失防止。

- ワイヤー入りですので丈夫です
- スマホ、財布、カギなどの落下防止・紛失防止
- 実用的なキーホルダーとして

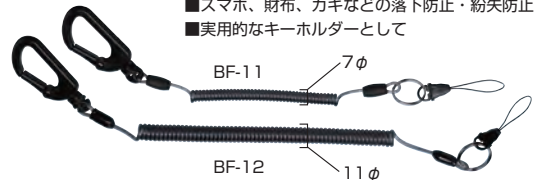

品番	サイズ/径×長さ(伸サイズ)	材質/カラビナ、コード
BF-11	7×240(500)	カラビナ/ABS
BF-12	11×310(1000)	コード/ウレタン、ステンレス

ステンレスベルト

丸柱・角柱に電線管、アースモール、ケーブル、電柱札、標識板の取付など、多目的に使用できます。

▶材質／ステンレス(SUS304)

- 強力な締付けが必要なとき
- ラチェット方式

●ステンレスベルト(幅10mm・20mm)・2本1セット

品番	頭形状	サイズ(幅×長さ)mm	適応範囲
HS-103	a	10×300	φ80mm以内
HS-105	a	10×500	φ140mm以内
HS-106	b	10×600	φ160mm以内
HS-109	b	10×900	φ260mm以内
HS-112	b	10×1200	φ350mm以内
HS-115	b	10×1500	φ450mm以内
HS-206	c	20×600	φ160mm以内
HS-209	c	20×900	φ260mm以内
HS-212	c	20×1200	φ350mm以内
HS-215	c	20×1500	φ450mm以内

●ステンレスベルト 細幅タイプ(幅5mm)・2本1セット

品番	頭形状	サイズ(幅×長さ)mm	適応範囲
HS-0510	d	5×1000	φ34~280mm
HS-0515	d	5×1500	φ34~420mm

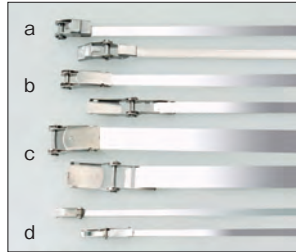

▶材質／ステンレス(SUS304)

- 支柱の小さい(φ34mm以上)径でも取付けOK
- 軽い物を取付けるとき

ケーブル電線管、アースモール、電柱札、標識板などの取付けに。

〈取付け例〉

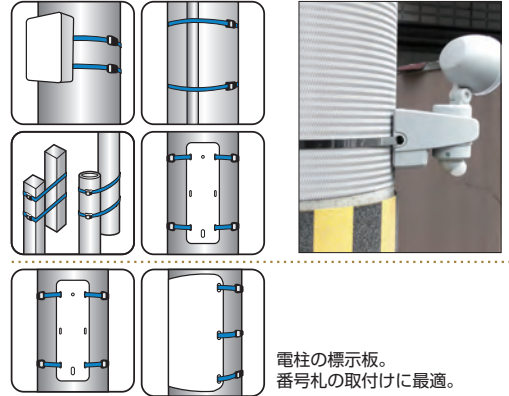

電柱の標識板。番号札の取付けに最適。

プラスチックベルト

●プラスチックベルト・2本1セット

品番	頭形状	サイズ(幅×長さ)mm	適応範囲
PB-106N	e	10×600	φ160mm以内
PB-109N	e	10×900	φ250mm以内
PB-112N	e	10×1200	φ350mm以内
PB-115N	e	10×1500	φ450mm以内
PB-206N	f	20×600	φ160mm以内
PB-209N	f	20×900	φ250mm以内
PB-212N	f	20×1200	φ350mm以内
PB-215N	f	20×1500	φ450mm以内
PH-106N	e	10×600(反射)	φ160mm以内

ケーブル電線管、アースモール、電柱札、標識板などの取付けに。



▶材質／留具(POM)、ベルト(PET)

- 軽い物を取付けるとき
- 環境にやさしい(リサイクル可)
- 耐候性良

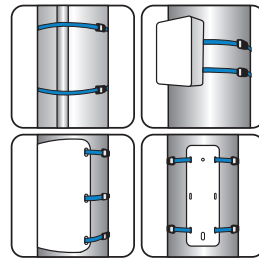

〈取付け例〉



取り外しができる

ステンレスベルトパーツ

ラチェットギア方式で簡単に締付けができ柱などにしっかり固定ができます。ドライバーなどで取り外し(巻き戻し)ができます。

品番	品名	サイズ(a×b×c)mm	材質	入数
HSK-10	10mm用締付金具	30×43×22	ステンレス	20ヶ
HSK-20	20mm用締付金具	38×43×23	ステンレス	20ヶ
SB10-50	10mm巾ステンレスベルト	10mm巾×50M	ステンレス	50M巻
SB20-50	20mm巾ステンレスベルト	20mm巾×50M	ステンレス	50M巻

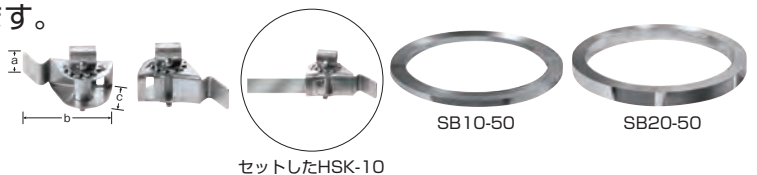

セットしたHSK-10

オプション

支持サドル

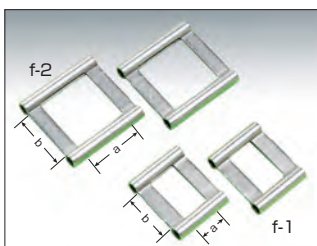

▶材質／ステンレス(SUS304)

- しっかり固定したい場合に使用
- 細パイプ支持サドル・2ヶ1セット

品番	形状	サイズ(a・b)mm	適合ベルト幅
HSN-10	f-1	11・18	10mm
HSN-20	f-2	21.5・22	20mm

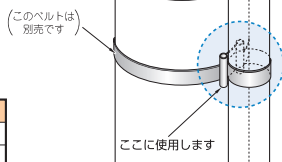

保護カバー

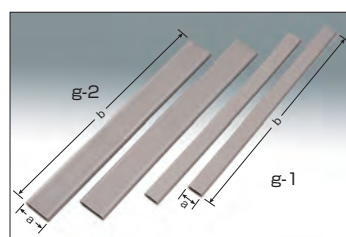

▶材質／PVC

- ケーブル被覆の損傷防止に
- ベルト保護カバー・2ヶ1セット

品番	形状	サイズ(a・b)mm	適合ベルト幅
HSC-10	g-1	11・200	10mm
HSC-20	g-2	21・200	20mm

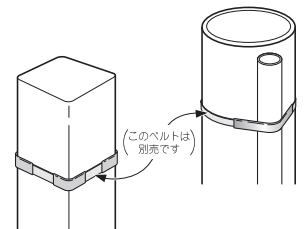

〈取付け例〉



商品一覧表 (商品リスト)

ページ	品番	品名		JANコード 上7桁 4953120	パッケージ スタイル	パッケージサイズ 縦×横×厚 (mm)	入数		
10	C-1	ボール専用金具		060217	N		5		
	C-2	60.5φ		060224	N		5		
10	C-3-1	前出し金具		061023	N		5		
	C-3-2			062105	N		5		
	C-3-3			061306	N		5		
	C-3-4			061375	N		5		
10	C-4	ボール壁面用 Uバンド	34.1φ	061160	N		10		
	C-4-1		50.8φ	061177	N		10		
	C-4-2		60.5φ	061184	N		10		
	C-4-3		76.3φ	061191	N		10		
	C-4-4		89.1φ	061405	N		10		
10	C-5	2面用W金具		060026	B.N	360×110×35	10		
	C-5-1			060262	N		5		
	C-5-2			060279	N		5		
10	C-6	ミラースタンド	オレンジ	060248	D	470×470×140	1		
	C-6GL		グレー	062112	D	470×470×140	1		
	C-6W		白	062402	D	470×470×140	1		
	C-6BR		茶	062419	D	470×470×140	1		
	C-6BK		黒	062426	D	470×470×140	1		
	C-7		電柱用取付金具		061016	B.N	250×200×30	20	
C-7-S	061313	N				5			
C-7-2	061030	N				5			
C-7-3	061047	N				5			
C-7-4	061054	N				5			
10	C-8	コンクリート壁面専用金具			060286	H		1	
	C-8S			061443	H		1		
10	C-8-1	フェンスはさみ込み金具		062129	H		1		
	C-8S-1			061450	H		1		
11	C-9	天井専用金具		060293	H		1		
11	C-10	ブロックはさみ込み金具		061207	D	80×140×325	5		
	C-10S			061436	D	80×140×325	5		
11	C-11	オールステンレス製付属金具		062136	N		1		
11	C-13	ベルト巻付専用金具		061337	N		10		
	C-13-1			061344	N		10		
	C-13S			061412	N		10		
	C-13S-1			061429	N		10		
	C-14			061320	N		10		
11	SK-13	H鋼専用金具		011967	N		10		
	SK-13-1			011974	N		10		
	SK-13S			033037	N		10		
	SK-13S-1			033044	N		10		
	C-15			自立固定型	061368	N		10	
11	C-16	注意ステッカー		061351	N		10		
	PM-4A	モンキー		990002	N		5		
	RS-113	ラチェット		990019	N		5		
	RS-114	ラチェット		990026	N		5		
	PM-6	ブライヤー		990033	N		5		
	A-607	ドライバープラス		990040	N		5		
	R-56	ドライバーマイナス		990057	N		5		
	SVV-130A	振動ドリル		990064	D	220×290×70	1		
12	MC-S	マジカルミラー	標準	014852	D	260×180×40	1		
	MC-M タテ			014869	D	340×250×40	1		
	MC-M ヨコ			014944	D	340×250×40	1		
	MC-L		014937	D	380×490×50	1			
	MCF-S		014951	D	260×180×40	1			
	MCF-M		014968	D	340×250×40	1			
	MCF-L		014975	D	380×490×50	1			
12	EX-WA	エクステリアミラー		800028	B.P	295×235×30	10		
	EX-SS			800059	B.P	295×235×30	10		
	EX-MC			800066	B.P	295×235×30	10		
	EX-CB			800035	B.P	295×235×30	10		
12	RE-530	セメダインPM165-R		990071	B.P	180×75×20	10		
13	A6H	道路鏡 (アクリル製)	オレンジ	056012	D	700×680×180	1		
	A8H			056029	D	900×870×180	1		
	A10H			056036	D	1040×1020×220	1		
	A46H			056043	D	660×620×200	1		
	A68H			056050	D	840×810×210	1		
	A6H-BR		065700	D	700×680×180	1			
	A8H-BR		065717	D	900×870×180	1			
	A10H-BR		065724	D	1040×1020×220	1			
	A46H-BR		065731	D	660×620×200	1			
	A68H-BR		065748	D	840×810×210	1			
	13		S6H	道路鏡 (ステンレス製)	オレンジ	056067	D	720×720×150	1
S8H		056074	D			900×900×150	1		
S10H		056081	D			1100×1100×150	1		
S46H		056098	D			610×700×150	1		
S68H		056104	D			670×880×150	1		
S6H-BR		065755	D		720×720×150	1			
S8H-BR		065762	D		900×900×150	1			
S10H-BR		065779	D		1100×1100×150	1			
13		S46H-BR	道路鏡 (ステンレス製)		オレンジ	056016	D	720×720×150	1
		S8H				058023	D	900×900×150	1
		CS10H				058030	D	1100×1100×150	1
	CS46H	058047		D		610×700×150	1		
	CS68H	058054		D		670×880×150	1		
	CS6H-BR	058115		D	720×720×150	1			
	CS8H-BR	058122		D	900×900×150	1			
	CS10H-BR	058139		D	1100×1100×150	1			
	CS46H-BR	058146		D	610×700×150	1			
	CS68H-BR	058153		D	670×880×150	1			

ページ	品番	品名		JANコード 上7桁 4953120	パッケージ スタイル	パッケージサイズ 縦×横×厚 (mm)	入数	
13	S46H-BR	道路鏡 (ステンレス製)		065786	D	610×700×150	1	
	S68H-BR	茶		065793	D	670×880×150	1	
13	CS6H	道路鏡 (カスタム ステンレス製)	オレンジ	058016	D	720×720×150	1	
	CS8H			058023	D	900×900×150	1	
	CS10H			058030	D	1100×1100×150	1	
	CS46H			058047	D	610×700×150	1	
	CS68H			058054	D	670×880×150	1	
	CS6H-BR		茶	058115	D	720×720×150	1	
	CS8H-BR			058122	D	900×900×150	1	
	CS10H-BR			058139	D	1100×1100×150	1	
	CS46H-BR			058146	D	610×700×150	1	
	CS68H-BR			058153	D	670×880×150	1	
	AC6H			クリアコート ミラー (アクリル製)	オレンジ	065403	D	700×680×180
AC8H	065427	D	900×870×180			1		
AC10H	065434	D	1040×1020×220			1		
AC46H	065441	D	660×620×200			1		
AC68H	065458	D	840×810×210			1		
AC6H-BR	茶®	069104	D		700×680×180	1		
AC8H-BR		069111	D		900×870×180	1		
AC10H-BR		069128	D		1040×1020×220	1		
AC46H-BR		069135	D		660×620×200	1		
AC68H-BR		069142	D		840×810×210	1		
SC6H		クリアコート ミラー (ステンレス製)	オレンジ		065465	D	720×720×150	1
SC8H	065472			D	900×900×150	1		
SC10H	065489			D	1100×1100×150	1		
SC46H	065496			D	610×700×150	1		
SC68H	065502			D	670×880×150	1		
SC6H-BR	茶®		069159	D	720×720×150	1		
SC8H-BR			069166	D	900×900×150	1		
SC10H-BR			069173	D	1100×1100×150	1		
SC46H-BR			069180	D	610×700×150	1		
SC68H-BR			169197	D	670×880×150	1		
14			SD6H	くもり防止ミラー (ステンレス製)		056357	D	720×720×150
	SD8H	056364	D			900×900×150	1	
	SD10H	056371	D			1100×1100×150	1	
	SD46H	056388	D			610×700×150	1	
	SD68H	056395	D			670×880×150	1	
	15	P-1-2	ボール			オレンジ	056159	N
P-2		056128		N			1	
P-3		056135		N			1	
P-4		056210		N			1	
P-5		056227		N			1	
P-6		056234		N			1	
P-7		056241		N			1	
P-8		056258		N			1	
P-1-2BR		065410		N			1	
P-2BR		065519		N			1	
茶®		P-3BR		065526	N		1	
		P-4BR		065533	N		1	
		P-5BR		065540	N		1	
		P-6BR		065557	N		1	
		P-7BR		065564	N		1	
		P-8BR		065571	N		1	
白®		P-1-2-W		066301	N		1	
		P-2W		066318	N		1	
		P-3W		066325	N		1	
		P-5W		066332	N		1	
		P-6W		066349	N		1	
グレー®	P-7W	066356	N		1			
	P-1-2-GL	066363	N		1			
	P-2GL	066370	N		1			
	P-3GL	066387	N		1			
	P-5GL	066394	N		1			
	P-6GL	066400	N		1			
	P-7GL	066417	N		1			
黒®	P-1-2-BK	066424	N		1			
	P-2BK	066431	N		1			
	P-3BK	066448	N		1			
	P-5BK	066455	N		1			
	P-6BK	066462	N		1			
	P-7BK	066479	N		1			
	15	N-1-1	2面用取付金具	76.3φ(250)	056142	D	440×400×150	1
		N-1-2		76.3φ(350)	056319	D	540×400×150	1
		N-1-3		76.3φ(420)	056326	D	600×400×170	1
N-2-1		89.1φ(350)		056333	D	540×400×150	1	
N-2-2		89.1φ(420)		056340	D	600×400×170	1	
N-3		101.6φ(420)		056302	D	600×400×170	1	
15	D-1	壁面用取付金具		056166	H		1	
15	D-2	電柱用取付金具		056173	H		1	
	D-2-1			066530	H		1	

商品一覧表 (商品リスト)

ページ	品番	品名	JANコード 上7桁 4953120	パッケージ スタイル	パッケージサイズ 縦×横×厚 (mm)	入数	ページ	品番	品名	JANコード 上7桁 4953120	パッケージ スタイル	パッケージサイズ 縦×横×厚 (mm)	入数	
16	D-3	垂直固定用取付金具®	056180	H		1	18	KC-3045M	防犯ミラー	019284	D	470×400×170	1	
	D-3-1		061061	H		1		KC-3045M-W		019291	D	470×400×170	1	
16	D-4	自立固定用取付金具®	056197	H		1		KC-3045M-BL		019307	D	470×400×170	1	
16	D-5-1	H鋼用はさみ込み金具®	056494	H		1		H-30K		014616	D	370×330×150	1	
16	D-6	共架金具®	056272	H		1		H-45K		014791	D	440×450×180	1	
	D-6-2		056418	H		1		H-30K-W		801421	D	370×330×150	1	
	D-6-3		056425	H		1		H-30K-BL		801438	D	370×330×150	1	
	D-6-4		056432	H		1		H-45K-W		801155	D	440×450×180	1	
	D-6-5		056449	H		1		H-45K-BL		801193	D	440×450×180	1	
16	D-7	注意板(小)	056289	N		1		CR-30		014777	D	370×330×150	1	
D-7-1	058214		N		1	CR-45	014807	D	440×450×180	1				
16	D-8	注意板(大)	056296	N		1	CR-30W	801445	D	370×330×150	1			
16	D-9	角柱用金具®	056456	H		1	CR-30BL	801452	D	370×330×150	1			
	D-9-1		066547	H		1	CR-45W	801179	D	440×450×180	1			
16	D-10	H鋼吊り下げ金具®	056463	H		1	CR-45BL	801223	D	440×450×180	1			
16	D-10-1	H鋼吊り下げ金具DX®	056487	H		1	R-30H	014906	D	180×120×330	1			
16	F-1-1	前出し金具	065601	H		1	R-50H	014913	D	280×170×520	1			
	F-1-2		065618	H		1	R-70H	014920	D	420×210×760	1			
	F-1-3		065625	H		1	R-100H	015019	D	570×270×1060	1			
	F-2-1		065632	H		1	R-30HM	066127	D	180×120×330	1			
	F-2-2		065649	H		1	R-50HM	066134	D	280×170×520	1			
	F-3		065656	H		1	R-70HM	014982	D	420×210×760	1			
								R-100HM	014999	D	570×270×1060	1		
17	H-20	防犯ミラー	015590	D		1	18	H-3217	自立型スタンドミラー	018256	D	450×370×90	5	
	H-30		015576	D	370×330×150	1	R-30	014739	D	350×350×165	1			
	H-45		014524	D	440×450×180	1	R-50	014746	D	560×560×250	1			
	H-55		015521	D	550×560×190	1	R-70	014821	D	760×760×300	1			
	FA-45		014708	D	470×400×170	1	R-100	015026	D	1060×1060×500	1			
	KA-500		014685	D	470×400×170	1	R-30S	014876	D	350×350×165	1			
	KA-600		014678	D	630×400×180	1	R-50S	014883	D	560×560×250	1			
	KA-750		014715	D	790×420×200	1	R-70S	014890	D	760×760×300	1			
	KC-3045		014838	D	470×400×170	1	R-50T	015101	D	560×560×250	1			
	KC-3755		014845	D	630×400×180	1	R-70T	015118	D	760×760×300	1			
	H-30W		801384	D	370×330×150	1	R-100T	015125	D	1060×1060×500	1			
	H-45W		801148	D	440×450×180	1	19	RS-15	スリムミラー	020310	D	170×170×100	1	
	H-55W		801278	D	550×560×190	1	RS-20	020327	D	220×220×130	1			
	FA-45W		801322	D	470×400×170	1	20	CC-3032	直角コーナー専用ミラー	018218	D	370×330×150	1	
	KA-500W		801230	D	470×400×170	1	CCM-3032	018225		D	370×330×150	1		
	KA-600W		801254	D	630×400×180	1	CC-30B	066103		D	370×330×150	1		
	KA-750W		801292	D	790×420×200	1	CCM-30B	066110		D	370×330×150	1		
	H-30BL		801391	D	370×330×150	1	20	F-30A	スペースミラー	014630	D	370×330×150	1	
	H-45BL		801186	D	440×450×180	1		F-30B		014647	D	370×330×150	1	
	H-55BL		801285	D	550×560×190	1		F-30C		014654	D	370×330×150	1	
FA-45BL	801339	D	470×400×170	1	FM-30A	060514		D		370×330×150	1			
KA-500BL	801247	D	470×400×170	1	FM-30B	060521		D		370×330×150	1			
KA-600BL	801261	D	630×400×180	1	FM-30C	060538		D		370×330×150	1			
KA-750BL	801315	D	790×420×200	1	FC-30A	060613		D		370×330×150	1			
HC-30	014722	D	470×400×170	1	FC-30B	060620		D		370×330×150	1			
HC-45	015538	D	440×450×180	1	FC-30C	060637		D		370×330×150	1			
HC-55	015545	D	550×560×190	1	21	TM-1890AL		車両用確認ミラー		066219	D		1	
HC-65	015552	D	660×680×160	1		TM-1890SU	066226		D		1			
HC-85	015569	D	870×880×160	1		TM-3755	063218		D		1			
HC-30W	015613	D	370×330×150	1	21	AN-1560	工業用点検ミラー®	060552	D		1			
HC-45W	801346	D	440×450×180	1		CA-1560		060545	D		1			
HC-55W	801360	D	550×560×190	1		AN-1890		060576	D		1			
HC-30BL	015606	D	370×330×150	1		CA-1890		060569	D		1			
HC-45BL	801353	D	440×450×180	1	22	TM-A	点検ミラー®	060316	D	500×650×70	1			
HC-55BL	801377	D	550×560×190	1		TM-B		060323	D	500×650×70	1			
						TM-C		060330	D	500×650×70	1			
17	SL-103	ステンレスペルト(締金具)	031033	B.N	490×85×18	10	22	TM-20A	平面ミラー(小型)	060347	D	235×235×80	5	
	SL-104		031040	B.N	490×85×18	10	TM-30A	060354		D	310×310×80	5		
	SL-106		031064	B.N	250×195×25	20	TM-30B	060361		D	250×335×105	5		
	SL-109		031095	B.N	250×195×25	20	22	H-3217		自立型スタンドミラー	018256	D	450×370×90	5
	SL-112		031125	B.N	250×195×25	20	22	DK-500K	工場用出入口ミラー	018232	D	470×400×170	1	
	SL-115		040530	B.N	250×195×25	20	22	TM-1250	工業用姿見ミラー®	060392	D	1230×590×60	1	
					TM-9048	060415	N			1				
17	A-3	延長金具	036069	H		1	23	ST-10	ステンレス平面ミラー	020013	B.N	90×100×3	10	
18	H-20M	防犯ミラー	014623	D	290×225×150	1		ST-1020		020020	B.N	250×110×3	10	
	H-30M		014784	D	370×330×150	1		ST-2030		020037	B.N	360×210×3	10	
	H-45M		014814	D	440×450×180	1		ST-2050		020044	B.N	560×210×3	10	
	H-30M-W		801407	D	370×330×150	1		ST-4050		020051	B.N	560×410×3	10	
	H-30M-BL		801414	D	370×330×150	1		ST-2525		020068	B.N	310×260×3	10	
	H-45M-W		801162	D	440×450×180	1		23	AH-10	アクリル平面ミラー	020211	B.N	160×125×3	10
	H-45M-BL		801216	D	440×450×180	1			AH-15		020228	B.N	220×155×3	10
	H-55M		019123	D	550×560×190	1			AH-20		020273	B.N	220×155×3	10
	H-55M-W		019130	D	550×560×190	1			AH-1020		020235	B.N	260×155×3	10
	H-55M-BL		019147	D	550×560×190	1	AH-2030	020242	B.N	360×210×3	10			
FA-45M	019208	D	470×400×170	1	AH-3040	020259	B.N	460×310×3	10					
FA-45M-W	019215	D	470×400×170	1	AH-2525	020266	B.N	310×260×3	10					
FA-45M-BL	019222	D	470×400×170	1	23	AR-10	アクリル曲面ミラー	020112	B.N	160×125×3	10			
KA-500M	019246	D	470×400×170	1										
KA-500M-W	019253	D	470×400×170	1										
KA-500M-BL	019260	D	470×400×170	1										

商品一覧表 (商品リスト)

ページ	品番	品名	JANコード 上7桁 4953120	パッケージ スタイル	パッケージサイズ 縦×横×厚 (mm)	入数	ページ	品番	品名	JANコード 上7桁 4953120	パッケージ スタイル	パッケージサイズ 縦×横×厚 (mm)	入数					
23	AR-15	アクリル曲面ミラー	020129	B.N	220×155×3	10	25	FB-20CU(G)	ロードビューミラー(平面)	050591	B.P	210×285×55	10					
	AR-20		020136	B.N	260×210×3	10		FB-20K		050577	B.P	210×285×55	10					
23	AR-30	アクリル曲面ミラー	020143	B.N	360×310×3	10	25	FB-18C	ロードビューミラー(平面)	050720	B.P	270×190×40	10					
	AR-43		020150	B.N	500×440×3	10		FB-18C(G)		050805	B.P	270×190×40	10					
	AR-1010		020167	B.N	160×125×3	10		FB-18CU		050782	B.P	270×190×40	10					
	AR-1515		020174	B.N	220×155×3	10		FB-18CU(G)		050799	B.P	270×190×40	10					
	AR-1020		020181	B.N	260×155×3	10		FB-18K		050737	B.P	270×190×40	10					
	GH-05		020617	N		10		25		FBR-20C	ロードビューミラー(曲面)	050898	B.P	210×285×55	10			
	GH-15		020624	N		10		FBR-20K		050812		B.P	210×285×55	10				
	GH-20		020631	N		10		25		S-1C	ビッグ金具	050232	N	150×85×35	10			
GH-30	020648	N		10	S-1K	050249	B.N		150×85×35	10								
GH-1313	020655	N		10	S-3K	050911	B.N		150×85×35	10								
23	GH-1417	平面ガラス鏡	020662	N		10	26	L-13平	補修レンズ	051109	N		5					
	GH-2030		020679	N		10		L-14平		051116	N		5					
	GH-3060		020686	N		5		L-15平		051123	N		5					
	GH-3090		020693	N		5		L-15曲		051130	N		5					
	GH-4560		020709	N		5		L-18平		051147	N		5					
	GH-4590		020716	N		5		L-20平		051154	N		5					
								L-20曲		051161	N		5					
	EH-3045		066233	B.N	480×310×3	10		26		V-20黒	補修枠	051178	N		5			
	EH-3090		066240	B.N	930×310×3	10				V-20グレー		051185	N		5			
	23		EH-1010	樹脂ミラー	066257	N				10	26	RB-1923K	4t サイドアンダーミラー	051017	B.P	210×285×55	10	
EH-1020		066264	N			10	RB-1923C	051000	B.P	210×285×55		10						
EH-1030		066271	N			10	26	L-1923	補修レンズ	051215	N		5					
EH-1040		066288	N			10		SR-10K		050416	B.P	270×190×40	10					
EH-2020		066295	N			10	26	SU-18K	サイドアップミラー	050546	B.P	270×190×40	10					
EH-2030		066301	N			10		SH-18K		050638	B.P	270×190×40	10					
EH-2040		066011	N			10	26	SS-18K	サイドステーミラー	050867	B.P	270×190×40	10					
EH-2050		066028	N			10		SS-915K		050829	B.P	270×190×40	10					
EH-3030		066035	N			10	27	FL-10	フォークリフト用バックミラー	047317	D		10					
EH-3040		066042	N			10		FL-11		047324	D		10					
PH-2922		019017	N			10		FL-12		047379	D		10					
PH-4422		019024	N			10		FL-13		047409	D		10					
PH-5917	019031	N		10	FL-13W	047416		D			10							
ALH-3090	020419	N		10	FL-14	047423		D			10							
ALH-3045	020426	N		10	FL-14S	047430		D			10							
ALH-4060	020433	N		10	FL-15BK	047447		D			10							
ALH-30120	020440	N		5	FL-15GL	047454		D			10							
23	SLH-4560	ステンレスミラー平面	020518	N		10		FL-12MS		047386	D		10					
23	MS-320	変成シリコン	990118	H		20	FL-12MK	047393	D		10							
23	#2310	両面スポンジテープ	036410	N		10	27	L-13	補修レンズ	051192	N	5						
23	#13023	G10 速乾ボンド	990125	D	30×25×130	10		L-14		051208	N		5					
23	PZ-20	両面テープ	036281	N		10	28	4201W	タイヤ歯止め	063522	H	10						
24	F-13C F-15C F-12K F-15K	フロント用アンダーミラー	050126	B.P	280×180×55	10		4202W		063546	H	10						
			050119	B.P	280×180×55	10		4201WM		063591	H	10						
			050140	B.P	280×180×55	10		4202WM		063607	H	10						
			050133	B.P	280×180×55	10	28	BP-70	衝撃吸収ゴム	046327	N	10						
			HR-12K(P)	050508	B.P	270×190×40		10		BP-100	046334	N	10					
HR-15K(P)	050515	B.P	270×190×50	10	SD-700	046358	N	5										
24	HR-915K R-15C R-15K RX-14K RX-14KL RX-15K RD-15C RD-15K	リア用アンダーミラー	050850	D		10	28	LSL-1402B	作業灯	990132	K	5						
			050317	B.P	375×190×55	10		LSL-1008B		990149	K	5						
			050324	B.P	375×190×55	10	28	SG-2080T	安全クッション	041254	N		10					
			050386	B.P	375×190×55	10		29		CH-LY10 CH-A10 CH-C10 CH-G10 CH-BK10 CH-LY20 CH-A20 CH-C20 CH-G20 CH-BK20	コーナーガード(業務用)	050621	D	370×160×60	10			
			050393	B.P	375×190×55	10						035321	N	1010×90×50	6			
			050362	B.P	375×180×55	10						035338	N	1010×90×50	6			
			050379	B.P	375×180×55	10						038681	N	1010×90×50	6			
			25	FH-13C FH-14C FH-15C FH-25C FH-13K FH-14K FH-15K FH-20K FHV-13C FHV-14C FHV-15C FHV-13K FHV-14K FHV-15K	ロードビューミラー(平面)	050164						B.P	280×180×55	10	038698	N	1010×90×50	6
						050195						B.P	280×180×55	10	038285	N		6
						050157						B.P	280×180×55	10	035352	N		6
050539	B.P	210×285×55				10	035369		N				6					
050188	B.P	280×180×55				10	038704		N				6					
050201	B.P	280×180×55				10	038735		N				6					
050171	B.P	280×180×55				10	29	CHLY-P	エンドキャップ	037288	B.N	120×120×20	6					
050263	B.P	210×285×55				10		CHA-P		035444	B.N	120×120×20	6					
FHV-13C	050669	B.P				280×180×55	10	CHC-P	035451	B.N	120×120×20	6						
FHV-14C	050676	B.P				280×180×55	10	CHG-P	038834	B.N	120×120×20	6						
FHV-15C	050673	B.P	280×180×55	10	CHBK-P	038841	B.N	120×120×20	6									
FHV-13K	050683	B.P	280×180×55	10	29	CHG-LY10 CHG-A10 CHG-C10 CHG-G10 CHG-BK10 CHG-LY20 CHG-A20 CHG-C20 CHG-G20 CHG-BK20	コーナーガード(業務用)	038292	N		6							
FHV-14K	050690	B.P	280×180×55	10				035383	N		6							
FHV-15K	050706	B.P	280×180×55	10				035390	N		6							
25	FR-15C FR-15K FR-15KP FR-14KP FR-25C FR-20K	ロードビューミラー(曲面)	050744	B.P				280×180×55	10	038742	N		6					
			050751	B.P				280×180×55	10	038759	N		6					
			050775	B.P				280×180×55	10	038308	N		6					
			050766	B.P				280×180×55	10	035413	N		6					
			050874	B.P				210×285×55	10	035420	N		6					
25	FB-20C FB-20C(G) FB-20CU	ロードビューミラー(平面)	050881	B.P	210×285×55	10	038766	N		6								
			050560	B.P	210×285×55	10	038773	N		6								
			050614	B.P	210×285×55	10	CHGLY-P	038315	H		6							
	050584	B.P	210×285×55	10	CHGA-P	035475	H		6									
						CHGC-P	035482	H		6								

商品一覧表 (商品リスト)

ページ	品番	品名	JANコード 上7桁 4953120	パッケージ スタイル	パッケージサイズ 縦×横×厚 (mm)	入数	ページ	品番	品名	JANコード 上7桁 4953120	パッケージ スタイル	パッケージサイズ 縦×横×厚 (mm)	入数
29	CHGG-P	エンドキャップ	038858	H		6	32	VS-0220	カッティングシート ソフト	045429	N		10
	CHGBK-P		038865	H		6		VS-0250		045436	N		10
29	CHR-LY10	コーナーガード(業務用)	038322	N		6		VS-0310		045443	N		10
	CHR-A10		038339	N		6		VS-0320		045450	N		10
	CHR-C10		038346	N		6		VS-0350		045467	N		10
	CHR-G10		038780	N		6		VS-0510		045474	N		10
	CHR-BK10		038797	N		6		VS-0520		045481	N		10
	CHR-LY20		038971	N		6		VS-0550		045498	N		10
	CHR-A20		038988	N		6		VS-1010		045504	N		10
	CHR-C20		038995	N		6		VS-1020		045511	N		10
	CHR-G20		038803	N		6		VS-1050		045528	N		10
	CHR-BK20		038827	N		6		VS-2010		045535	N		10
29	CHRLY-P	エンドキャップ	038353	N		6		VS-2020	045542	N		10	
	CHRA-P		038360	N		6		VS-2050	045559	N		10	
	CHRC-P		038377	N		6		32	VS-38黒	045610	N		20
	CHRG-P		038872	N		6			VS-60黒	045627	N		20
	CHRBK-P		038889	N		6			VS-90黒	045634	N		20
29	CHS-LY10	コーナーガード(一般用)	038223	N	1015×95×55	6		32	S-1600-C	036274	D	45×45×225	10
	CHS-A10		038247	N	1015×95×55	6		32	PZ-20	036281	N		10
	CHS-G10		038230	N	1015×95×55	6		32	PZ-25	036298	N		10
	CRS-LY10		038384	N	1015×65×40	6	32	PZ-40	036014	N		10	
	CRS-A10		038391	N	1015×65×40	6	33	KS5-4	035550	H		1	
	FS-LY10		038612	N	1015×60×30	10		KS5-10	035512	H		1	
FS-G10	063249	N	1015×60×30	10	KS5-20	035611		H		1			
30	CSN-LY10	コーナーガード(粘着タイプ)	039237	N		6		KS5-30	035659	H		1	
	CSN-A10		039244	N		6		KS7-4	035567	H		1	
	CSS-Y10		038919	N		4		KS7-10	035529	H		1	
30	CSNLY-P	エンドキャップ	038896	N		6		KS7-20	035628	H		1	
	CSNA-P		038902	N		6		KS7-30	035666	H		1	
	CSSY-P		038926	N		4		KS10-4	035574	H		1	
30	KP-1	カールプラグ	036021	B.N	110×100×10	10		KS10-10	035536	H		1	
30	#14321	Gクリアー 20ml	990088	D	30×25×130	10	KS10-20	035635	H		1		
30	BK-425	コンクリートビス	038643	N	60×50×10	10	KS10-30	035673	H		1		
30	BD-630	ドリルビス	038636	N	60×50×10	10	KS10Y-30	046211	H		1		
30	DX-533B	接着剤	036236	H		10	KS13-4	035581	H		1		
30	WF101R	粘着テープ	036243	N		10	KS13-10	035543	H		1		
30	YT-38	養生テープ	036250	N		36	KS13-20	035642	H		1		
	YT-50		036267	N		30	KS13Y-20	046228	H		1		
31	SG-10	セフディガード	021010	B.N	490×210×40	10	33	KSN5-10	ターミナルラバー (穴なし金具なし)	036038	H		1
	SG-10H		046235	B.N	490×210×40	10		KSN5-20		036045	H		1
	SG-10Y		046242	B.N	490×210×40	10		KSN5-30		036052	H		1
	SG-20		021027	B.N	490×220×15	10		KSN7-10		038650	H		1
	SG-30H		046143	B.N	970×200×10	10		KSN7-20		036076	H		1
	SG-40H		046150	B.N	970×260×10	10		KSN7-30		036083	H		1
	SG-50		040462	B.N	1050×200×10	10		KSN10-10		036090	H		1
	SG-80		041179	B.N	1020×310×10	20		KSN10-20		036199	H		1
31	SG-310HN	トラ柄自在クッション	041230	N		10		KSN10-30		036113	H		1
	SG-315HN		041247	N		10		KSN13-10		036120	H		1
31	SG-461	シート(反射)	041315	N		10	KSN13-20	036137	H		1		
	SG-463		041339	N		10	33	KSM10-20	039107	H		1	
	SG-921		041414	N		10		KSM13-10	039114	H		1	
	SG-923		041438	N		10		KSM10角20	039145	H		1	
32	NC-40Y	軟質コーナーガード	039312	N		10	33	KM-8013	M型ターミナルラバー® (無垢)	039152	H		1
	NC-40GL		039329	N		10		KM-1015		039169	H		1
	NC-40BL		039336	N		10	34	KE-4012	E型ターミナルラバー® (無垢)	039176	H		1
	NC-40BK		039343	N		10		KE-5017		039183	H		1
	NC25-Y		039411	N		10	KE-6018	039190	H		1		
	NC25-GL		039428	N		10	34	角10-10	ターミナルラバー (別寸アイテム)	046297	H		1
	NC25-BL		039435	N		10		KS15-10		046303	H		1
	NC25-BK		039442	N		10	KS20-10	046310	H		1		
	NC15-Y		039510	N		10	34	A-645	アンカーボルトセット	035703	N		10
	NC15-GL		039527	N		10		A-870		035710	N		10
NC15-BL	039534	N		10	A-1060	035741		N			10		
NC15-BK	039541	N		10	A-1270	035727		N			10		
				10	A-1290	035734		N			10		
32	VH-0210	カッティングシート ハード	045214	N		10	34	KS5-P	ターミナルラバー用 サイドキャップカバー	036144	H		1
	VH-0220		045221	N		10		KS7-P		036151	H		1
	VH-0250		045238	N		10		KS13-P		036175	H		1
	VH-0310		045245	N		10	KS10-PD	036182	H		1		
	VH-0320		045252	N		10	34	KS10-B	ボルト穴キャップ	039213	H		1
	VH-0350		045269	N		10		KS10-BY		039220	H		1
	VH-0510		045276	N		10	34	KSL-10	L型コーナー	046273	H		1
	VH-0520		045283	N		10		KSL-13		046280	H		1
	VH-0550		045290	N		10	35	H-03LY	H鋼エッジカバー	038100	N		10
	VH-1010		045306	N		10		H-08LY		038117	N		10
VH-1020	045313	N		10	H-10LY	038414		N			10		
VH-1050	045320	N		10	H-12LY	038124		N			10		
VH-2010	045337	N		10	H-14LY	038131		N			10		
VH-2020	045344	N		10	H-15LY	038421		N			10		
32	VS-0210	カッティングシート ソフト	045412	N		10	H-16LY	038438	N		10		

商品一覧表 (商品リスト)

ページ	品番	品名		JANコード 上7桁 4953120	パッケージ スタイル	パッケージサイズ 縦×横×厚 (mm)	入数	ページ	品番	品名		JANコード 上7桁 4953120	パッケージ スタイル	パッケージサイズ 縦×横×厚 (mm)	入数		
35	H-19LY	H鋼エッジカバー		038148	N		10	37	KT-40N	高さ制限バー		043364	D	150×180×2050	1		
	H-22LY			038155	N		10										
35	HB-02	すき間テープ(10本入)		038476	N		10	37	KG-320	規制標示板		043104	H		1		
	HB-03			038483	N		10										
	HB-05			038629	N		10										
35	S-1600-C	チューブ180ml		036274	D	45×45×225	10		38			タイヤ歯止め	4069		063256	H	20
35	HM-LY10	ホームストッパー		038520	N		6						4086		063270	H	20
	HM-G10			035826	N		6	4085		063348	H		20				
	HM-C10			035833	N		6	4091		063317	H		10				
	HM-LY20			038537	N		6	4092		063300	H		10				
	HM-G20			035857	N		6	4093		063355	H		10				
	HM-C20			035864	N		6	4100		063492	H		10				
	HS-LY10			038544	N		6	4085W		063287	H		10				
	HS-G10			035888	N		6	4086W		063294	H		10				
	HS-C10			035895	N		6	4091W		063331	H		10				
	HS-LY20			038551	N		6	4092W		063324	H		10				
HS-G20	035918	N	6	4093W	063362	H	10										
HS-C20	035925	N	6	4100W	063508	H	10										
35	HMLY-P	エンドキャップ		038568	H		6	4201W		063522	H		10				
	HMG-P			035949	H		6	4202W		063546	H		10				
	HMC-P			035956	H		6	38	BKT-1	ブラケット	049106	N	5				
	HSLY-P			038575	H		6	38	BKT-2	補助ロープ	049014	N	5				
	HSG-P			035970	H		6	38	RR-1900TS	停止表示板	043265	N	10				
	HSC-P			035987	H		6	38	BC-1280	ブースターケーブル	044002	N	10				
36	J-G5	ジョイステップ		037110	H		12				044019	N	10				
	J-G6			037080	H		4				044026	N	10				
	J-G10			037011	H		6				044033	N	10				
	J-G11			037035	H		4				38	KS-100E3	非常信号灯(LED)	045054	K	45×150×45	10
	J-G12			037042	H		4										
J-G15	037059	H	4	39	PL-1 赤	リフレクター	044101	N	10								
J-G16	037073	H	4				044118	N	10								
36	TR-Y5	ラインテープ					037141	N	140×50×140	30	044125	N	10				
	TR-W5						037158	N	140×50×140	30	044132	N	10				
	TR-Y10						037134	N	140×100×140	12	39	PH-106N	再帰反射ベルト	072203	B.N	235×130×20	20
	TR-W10			037127	N	140×100×140	12	072210	B.N	235×130×20				20			
	36			PS-3	車止め		036205	H	130×430×470	1				072227	B.N	235×130×20	20
PS-4		036212	H	130×430×470			1	072234	B.N	235×130×20				20			
PS-5GLZ		047331	N	6			072241	B.N	235×130×30	20							
PS-5YZ		047348	N	6			072258	B.N	235×130×30	20							
PH-10Y-S		036328	H	12			072265	B.N	235×130×30	20							
PH-10G-S		036335	H	12			072272	B.N	235×130×30	20							
PH-10Y-C		036342	H	12			39	HT-50R	反射テープ	072319	N	10					
PH-10G-C		036359	H	12						072326	N	10					
PH-10Y-A		036366	H	12			072333	N	10								
PH-10G-A		036373	H	12			40	AHD900	監視カメラ	AHD930	D	1					
NSP-100B	063195	H	1	AHD933	D	1											
36	#RE-535	接着剤		990156	D	45×45×230				10	A1942M-5M	D	1				
	37	ラバーボール	オレンジ	P-400-OR	073019	H				8	IP936-9M	D	1				
				P-650-OR	073026	H				6	AHD941	D	1				
				P-800-OR	073033	H				6	3004AHD	D	1				
				P-1000-OR	073040	H				2	E904AVP-u	D	1				
				P-400-G	073057	H				8	E523A	D	1				
			グリーン	P-650-G	073064	H				6	40	DM-942S	ダミーカメラ	DM-942S	D	1	
				P-800-G	073071	H				6				DM-930S	D	1	
				P-1000-G	073088	H	2	DM-900S	D	1							
				オレンジ	PU-400-OR	073095	H	8	41	BN-01	防犯ストラップ	040011	B.N	160×120×10	10		
PU-650-OR					073101	H	6	047218				B.N	160×120×10	10			
PU-800-OR	073118	H	6		040073	B.N	160×120×10	10									
PU-1000-OR	073125	H	2		045061	B.N	160×120×10	10									
PU-400-G	073132	H	8		040394	B.N	160×120×15	10									
グリーン	PU-650-G	073149	H	6	BN-04	040080	B.N	160×120×15				10					
	PU-800-G	073156	H	6	BS-06	040035	B.N	160×120×10				10					
	PU-1000-G	073163	H	2	BS-07	040028	B.N	160×120×10				10					
	PC-400-OR	073170	H	8	BC-13S	040363	B.N	160×120×10				10					
	PC-650-OR	073187	H	6	BC-13BK	040370	B.N	160×120×10				10					
オレンジ	PC-800-OR	073194	H	6	BC-13G	040387	B.N	160×120×10	10								
	PC-1000-OR	073200	H	2	BNA-01	048314	B.N	160×120×10	10								
	PC-400-G	073217	H	8	BNA-01BK	048321	B.N	160×120×10	10								
	PC-650-G	073224	H	6	BSA-06	048338	B.N	160×120×10	10								
	PC-800-G	073231	H	6	41	BS-10	ステンワイヤーだけ	049182	N	10							
PC-1000-G	073248	H	2	BU-10				ウレタンワイヤーだけ	049199	N	10						
37	ラバーボール部材	PT-A	073279	N	5	41	BH-01	オプション	040233	B.N	100×80×10	10					
		PT-C	073286	N	5				BH-25	040257	B.N	100×80×5	10				
		PT-1	073262	N	5				BH-35	040264	B.N	100×80×5	10				
		PT-3	073255	N	5				BH-11	047232	B.N	100×80×5	10				
		37	高さ制限バー	KT-10N	043319				D	80×100×2020	1	BH-13	048345	B.N	100×80×10	10	
KT-15N	043326			D	150×180×1550	1	BH-A	048352	B.N	100×80×10	10						
KT-20N	043333			D	150×180×2050	1	BH-S	048369	B.N	100×80×10	10						
KT-25N	043340			D	150×180×2050	1											
KT-30N	043357			D	150×180×2050	1											

商品一覧表 (商品リスト)

ページ	品番	品名	JANコード	パッケージ スタイル	パッケージサイズ 縦×横×厚 (mm)	入数	
			上7桁 4953120				
41	PA632	電工ペンチ	990095	N		10	
41	PM-11	ミニニッパー	990101	N		10	
41	BR-04 BR-04W	リールコード	048376	B.N	150×85×20	10	
			048383	B.N	150×85×20	10	
42	BN-13	セフティ ホルダー (標準)	Sタイプ	047102	B.N	330×65×15	10
	BN-14			047119	B.N	330×65×15	10
	BN-15		Mタイプ	047126	B.N	330×65×15	10
	BN-27			047133	B.N	330×65×20	10
	BN-28			047140	B.N	330×65×20	10
	BN-29			047157	B.N	330×65×20	10
42	BN-S	接続ワイヤー	049175	N		20	
42	BBR-13	セフティ ホルダー (ループ式)	047164	B.N	330×65×15	10	
	BBR-15		047188	B.N	330×65×15	10	
	BBF-13		047171	B.N	330×65×15	10	
	BBF-15		047195	B.N	330×65×15	10	
42	BF-01	ペットボトルホルダー	062303	N		10	
42	BF-11	カラビナ付セフティホルダー	062358	N		10	
	BF-12		062365	N		10	
43	HS-103	ステンレスベルト	071015	B.N	235×130×20	20	
	HS-105		071022	B.N	235×130×20	20	
	HS-106		071039	B.N	235×130×20	20	
	HS-109		071046	B.N	235×130×20	20	
	HS-112		071053	B.N	235×130×20	20	
	HS-115		071060	B.N	235×130×20	20	
	HS-206		071077	B.N	235×130×30	20	
	HS-209		071084	B.N	235×130×30	20	
	HS-212		071091	B.N	235×130×30	20	
	HS-215		071107	B.N	235×130×30	20	
	HS-0510		071114	B.N	235×130×15	20	
HS-0515	071121	B.N	235×130×15	20			
43	PB-106N	プラスチックベルト	072012	B.N	235×130×30	20	
	PB-109N		072029	B.N	235×130×30	20	
	PB-112N		072036	B.N	235×130×30	20	
	PB-115N		072043	B.N	235×130×30	20	
	PB-206N		072418	B.N	235×130×30	20	
	PB-209N		072425	B.N	235×130×30	20	
	PB-212N		072432	B.N	235×130×30	20	
	PB-215N		072449	B.N	235×130×30	20	
PH-106N	072203	B.N	235×130×20	20			
43	HSK-10	ステンレスベルトパーツ	072050	N		20	
	HSK-20		072067	N		20	
	SB10-50		072074	N		1	
	SB20-50		072081	N		1	
43	HSN-10	支持サドル	071138	B.N	235×130×5	20	
	HSN-20		071145	B.N	235×130×5	20	
43	HSC-10	ベルト保護カバー	071152	B.N	235×130×5	20	
	HSC-20		071169	B.N	235×130×5	20	

B.PIはプリスターバック入り、B.Nはヘッター付き袋入り、Kは化粧箱入り
Dは段ボール箱入り、Nは袋入り、Hはパッケージなし

Ⓜは受注生産です。



ShinEi

信栄物産株式会社

<https://www.shinei-bussan.com>

ご用命は下記取り扱い店まで